

HARTLER NACHRICHTEN

Offizielle Information der Gemeinde



**Bgm. a. D. Hermann Grassl
wird erster Ehrenbürger
von Hartl**

Vorwort

Liebe Gemeindebürgerinnen und Gemeindebürger!

Am 9. Mai fand im Bauhof in Hartl ein ganz besonderes Ereignis statt. Bürgermeister a. D. Hermann Grassl lud Politik, Freunde und lange Wegbegleiter ein, um gemeinsam auf seinen langen und erfolgreichen Weg in der Kommunalpolitik zurückzublicken und darauf anzustoßen. Im Zuge dieser Feier wurde ihm von der Gemeinde Hartl die Ehrenbürgerschaft sowie der Ehrenring verliehen. Diese Ehrenbürgerschaft ist die höchste Auszeichnung, welche eine Gemeinde an eine Person verleihen kann. Diese Auszeichnung soll nicht nur ihm große Anerkennung für seine bewundernswerten Dienste aussprechen, sondern uns allen als Symbol für die Zukunft dienen. Als Symbol der Hoffnung, dass auch in Zukunft Menschen wie Hermann Grassl auf unserer Welt da sein werden. Denn wir befinden uns weltpolitisch in einem großen Wandel und genau deswegen ist es umso wichtiger, dass es Menschen gibt, die bemüht sind, sich für das Wohl der Allgemeinheit einzusetzen. Aus meiner Sicht wird es in den nächsten

Jahren für alle sehr wichtig sein, über den eigenen Tellerand hinauszublicken, zusammenzuhalten und das Miteinander zu pflegen.

Die Planungsarbeiten für den geplanten Radweg von Untertiefenbach zum Gewerbepark befinden sich in der finalen Phase. Er wird gänzlich im heurigen Jahr gebaut und soll am Ende des Jahres fertiggestellt sein. Der Baustart für die Ortsumfahrung Obertiefenbach erfolgt in späteren Sommermonaten. Beim vorgesehenen Rüsthaus der FF Obertiefenbach befindet man sich in der Ausschreibungsphase, wobei neben Architekt DI Karl Pichler auch ein Rechtsanwalt beigezogen wurde, um das Vergabeverfahren rechtssicher durchführen zu können und etwaige Haftungsrisiken auszuschließen. Ein großes Dankeschön ergeht hier an alle Grundstücksbesitzer und Anrainer für ihre Zeit bei Besprechungen und für die freundlichen Gespräche und Begegnungen. Durch eure Einverständnisse können solche großen Projekte auch umgesetzt werden – Vielen Dank! In den Sommermonaten

stehen wieder zahlreiche Veranstaltungen unserer Vereine und Organisationen am Programm. Diese Veranstaltungen sind enorm wichtig für unser Gemeindeleben. Es wird zusammen angepackt, auf- und abgebaut, ausgeschenkt, bewirtet und es werden viele Menschen bei Ereignissen gut unterhalten. Diese Dinge stärken nicht nur das Vereinsleben intern, sondern sie bilden Kameradschaftssinn und sind Motor für unsere Gemeinde, für unsere Region.

Große Kameradschaft war auch am 30. Mai in unserer Gemeinde zu spüren. Der Bereichsfeuerwehrverband trug gemeinsam mit der Freiwilligen Feuerwehr Sebersdorf den Bereichsfeuerwehrjugendleistungsbewerb am Gelände des Großharter Naturteiches aus. Zahlreiche Feuerwehren aus unserem Bezirk und auch darüber hinaus nahmen daran teil. Es ist schön zu sehen, dass so viele junge Mädchen und Burschen bereit sind, ihre Freizeit in unsere Sicherheit, in Ausbildung, in Hilfsbereitschaft und in Kameradschaft zu investieren. Ich wünsche ihnen von



Herzen, dass sie diese Freude und Begeisterung für dieses wertvolle Ehrenamt immer bewahren können.

Einmal mehr wurde bei diesem Bewerb unter Beweis gestellt, wie wertvoll diese Anlage am Großharter Naturteich ist. Neben vielen positiven Rückmeldungen zur gelungenen Veranstaltung der FF Sebersdorf und des Bereichsfeuerwehrverbandes wurde auch vielen klar, dass dieses Areal auch viel Ruhe, einzigartigen Genuss und große Erholung bieten kann. Genau diese Dinge wünsche ich euch auch für die kommenden Monate.

Eine schöne Sommer- und Urlaubszeit!

Herzlichst,
Ihr Bgm. Thomas Pußwald



REISNER
Holzbau GmbH

- Dachstuhl
- Carport
- Innenausbau
- Holzriegelbau

8272 Hartl, Großhart 164, reisner.mario@gmx.at, Tel.0664 / 750 64 995

Bgm. a.D. Hermann Grassl wird Ehrenbürger

Mit einer feierlichen Dankesfeier verabschiedete sich der langjährige Bürgermeister Hermann Grassl von den ehemaligen und aktiven Gemeinderätinnen und Gemeinderäten, Mitarbeiterinnen und Mitarbeitern sowie zahlreichen Wegbegleitern der Gemeinde Hartl. Anlass war sein Rücktritt als Bürgermeister der Gemeinde Hartl. Die Feierlichkeiten begannen mit einem Dankgottesdienst, der von Diakon Fritz Hirzabauer und dem Singkreis Hartl gestaltet wurde. Nach dem Gottesdienst lud Hermann Grassl in den Bauhof Hartl ein, wo er einen Rückblick über seine fast 40-jährige Tätigkeit als Bürgermeister gab.

Ein besonderer Höhepunkt des Abends war die Verleihung der Ehrenbürgerschaft sowie des Ehrenringes der Gemeinde Hartl. Bürgermeister Thomas Pußwald würdigte in seiner Ansprache die Verdienste seines Vorgängers und dankte ihm für seinen jahrzehntelangen Einsatz zum Wohle der Gemeinde



Bgm.a.D. Hermann Grassl freut sich über die Verleihung der Ehrenbürgerschaft



Zahlreiche Gäste folgten der Einladung zur Dankesfeier

und ihrer Bevölkerung. Auch seitens des Landes Steiermark wurden herzliche Worte

überbracht. Landesrat Willibald Ehrenhöfer gratulierte Hermann Grassl im Beisein der Abgeordneten Lukas Schnitzer und Theresia Heil im Namen des Landes und hob dessen engagierte kommunalpolitische Arbeit in den letzten vier Jahrzehnten hervor.

Zahlreiche Vereine, die aktiven und ehemaligen Mitarbeiter und Gemeinderäte, die Nachbarn und weitere Organisationen schlossen sich den

Glückwünschen an. Unter anderem überbrachten die Kommandanten der Feuerwehren Kaindorf, Obertiefenbach und Sebersdorf ihre Gratulationen und bedankten sich für die stets gute Zusammenarbeit während seiner Amtszeit. Die Feier zeigte einmal mehr die große Wertschätzung, die Hermann Grassl in der Gemeinde und weit darüber hinaus genießt.

Alte Fotos für das Gemeindearchiv gesucht!

Frau Hermine Galhofer hat darauf aufmerksam gemacht, dass in vielen Haushalten alte Fotos schlummern, die vielleicht nicht mehr benötigt werden oder für die es auch keine Verwendung mehr gibt. Gerade diese Bilder können jedoch wertvolle Zeugnisse der Geschichte unserer Gemeinde sein.

Das Gemeindeamt ruft daher alle Bürgerinnen und Bürger dazu auf, alte Fotografien oder Bilder mit Bezug zur Gemeinde abzugeben. Ob Ortsansichten, Vereinsleben, Feste, Gebäude, Familienfeiern oder besondere Ereignisse – jedes Foto kann

dazu beitragen, die Vergangenheit für kommende Generationen zu bewahren. Wenn Sie alte Bilder besitzen, die Sie nicht mehr benötigen bzw. welche für die Nachkommenschaft von großem Wert sind, freuen wir uns über Ihre Abgabe im Gemeindeamt. So helfen Sie mit, das historische Bildarchiv unserer Gemeinde zu erweitern und ein Stück Heimatgeschichte zu erhalten.

Für Rückfragen steht Ihnen das Team des Gemeindeamtes gerne zur Verfügung. Vielen Dank für Ihre Unterstützung!

Impressum: Eigentümer, Herausgeber, Verleger und für den Inhalt verantwortlich:

Gemeindeamt Hartl, 8224 Hartl 185, Tel. 03334/2522,

Redaktionsteam: Bgm. Thomas Pußwald, Hermann Grassl, Daniela Fink, Gertrude Posch,

Layout: Martin Haindl, **Druck:** Kaindorfdruck Scheiblhofer

SVS Gemeinsam
gesünder.

SVS Sprechtag 2026

HARTBERG
Bezirkskammer für
Land- und Forstwirtschaft
von 8.00 bis 12.30 Uhr

10. Juli	20. August
16. Juli	11. September
14. August	24. September

HARTBERG
Wirtschaftskammer
von 8:00 bis 12:30 Uhr

2. Juli	3. September
30. Juli	8. Oktober

Bürgermeister Thomas Pußwald feierte 30. Geburtstag

Ein ganz besonderes Fest wurde im Mai 2026 bei Bgm. Thomas Pußwald gefeiert: Anlässlich seines 30. Geburtstages lud er zu einer Geburtstagsfeier zu sich nach Hause ein. Zahlreiche Gäste folgten der Einladung und sorgten gemeinsam für einen unvergesslichen Abend.

Für eine besondere Überraschung sorgte der Bauernbund Hartl, der ihm bereits am Nachmittag einen festlich geschmückten Baum aufstellte. Dieser wurde nicht nur zu seinem runden Geburtstag, sondern auch als Zeichen der Anerkennung zu seiner Wahl zum Bürgermeister gestellt. Zu den zahlreichen Gratulanten zählten die Mitarbeiterinnen und Mitarbeiter der Gemeinde, die aktiven und ehemaligen Gemeinderätinnen und Gemeinderäte, die



Kommandanten der Feuerwehren Obertiefenbach, Kaindorf und Sebersdorf, die JVP Hartl sowie seine Verwandtschaft, Nachbarn und viele Freunde. Sie alle überbrachten ihre herzlichsten Glückwünsche und wünschten dem

Jubililar für seinen weiteren Lebensweg sowie für seine verantwortungsvolle Tätigkeit als Bürgermeister viel Erfolg, Gesundheit und Freude. Für beste Stimmung und die musikalische Unterhaltung des Abends sorgte die Band

„Musi on Fire“. Die gelungene Feier wird allen Beteiligten noch lange in schöner Erinnerung bleiben. Herzlichen Glückwunsch nochmals an Bgm. Thomas Pußwald zum 30. Geburtstag und alles Gute für die Zukunft!

GAUGL

M E T A L L E

WIR SUCHEN DICH!

PRODUKTIONSMITARBEITER:IN

DEMONTAGEMITARBEITER:IN

ANLAGENBEDIENER:IN

REINIGUNGSKRAFT

WENN DIR DAS ARBEITEN MIT METALLEN GEFÄLLT, DU DICH FÜR PRODUKTIONS-MASCHINEN INTERESSIERST UND IM TEAM WIE AUCH SELBSTÄNDIG ARBEITEN KANNST, DANN BEWIRB DICH JETZT:

OFFICE@GAUGL-GRUPPE.COM
+43 3334 31 480



WWW.GAUGL-GRUPPE.COM



Vermietung Büroflächen im Gemeindezentrum Tiefenbach

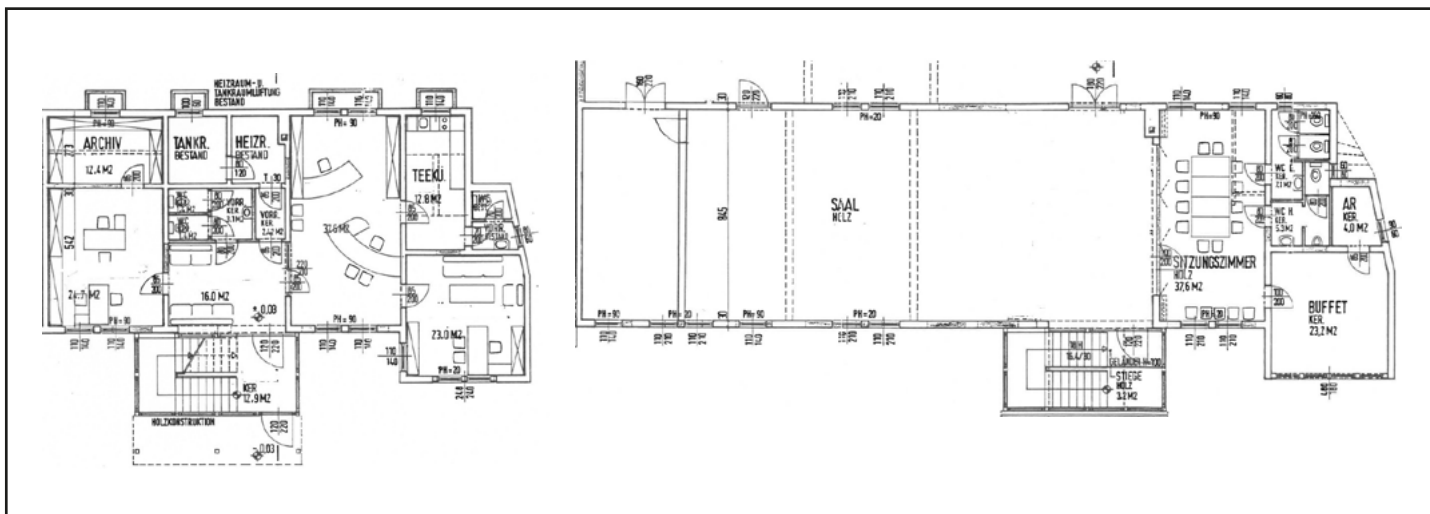

Übersicht der zur Vermietung stehenden Büro- und Veranstaltungsräume im Gemeindezentrum Tiefenbach.



Suchen Sie den idealen Standort für Ihr Unternehmen? Wir vermieten ab sofort die Büroflächen der ehemaligen Bürgerservicestelle Tiefenbach im Gemeindezentrum Tiefenbach.

Die Büroflächen befinden sich im Erdgeschoss und haben somit einen barrierefreien Zugang. Die Räumlichkeiten bestehen aus:

- 3 getrennte möblierte Büroräume mit bodentiefen Fenstern - 37,60 m², 24,70 m² und 23,00 m²
- großes helles Foyer - 28,90 m²
- voll ausgestattete Teeküche - 12,80 m²
- Archiv - 12,40 m²
- Sanitäranlagen

Ein Glasfaseranschluss ist vorhanden.

Weiters vermieten wir in diesem Objekt im Obergeschoss für Veranstaltungen und Seminare:

- großen Saal - ca. 150,00 m²
- Sitzungssaal - 37,60 m²
- Buffet - 23,20 m²
- Sanitäranlagen

Das Mietobjekt befindet sich am Ortsende von Obertiefenbach, direkt an der L414. Ausreichend Parkplätze sind vorhanden.

Falls wir Ihr Interesse an diesen Räumlichkeiten geweckt haben, kontaktieren Sie uns für einen persönlichen Besichtigungstermin - Gemeinde Hartl, 8224 Hartl 185, Tel. 03334/2522, E-Mail: gde@hartl.gv.at.

Seniorenurlaubsaktion 2026

In diesem Jahr wird wieder die Seniorenurlaubsaktion durchgeführt. Die Aktion ist für die Teilnehmer kostenlos. Die Seniorenurlaubsaktion dient in erster Linie dem Wohle der älteren Menschen, die aufgrund der schwierigen wirtschaftlichen Verhältnisse sonst keine Möglichkeit haben, einen Urlaub zu verbringen.

Teilnehmen können:

Frauen und Männer, die bis 31. Dezember 2026 ihr 60. Lebensjahr vollenden und deren Einkommen den Richtsatz nicht übersteigt. Bezieher von Pflegegeld können teilnehmen, wenn das Zurechtfinden ohne Betreuung gewährleistet ist (Pflegegeldstufe 1 oder 2). Bei Vorhandensein einer

Pflegebedürftigkeit ist die Betreuung oder Aufsicht von einer anderen pflegenden Person zu gewährleisten (Pflegestufe 3 oder höchstens 4).

Für die Altenurlaubsaktion 2026 wird folgender Turnus zur Verfügung gestellt:

5. Turnus:

Dienstag, 15.9.2026 bis Dienstag, 22.9.2026 – Gasthof Pink in St. Jakob im Walde

Alle Interessierten mögen sich bitte **bis spätestens Dienstag, den 14.7.2026** im Gemeindeamt Hartl persönlich anmelden.

Zur Einsichtnahme legen Sie bitte den letztgültigen Pensionsbescheid und Pacht- bzw. Mieteinnahmen vor.

Der Richtsatz beträgt:

- *für allein lebende Personen € 1.589,41
- *für Ehepaare oder Lebensgemeinschaften € 2.385,80

Der Höchstsatz für das Ausgedinge beträgt im Jahr 2026:
Alleinlebende Personen € 171,41
Ehepaare oder Lebensgemeinschaften € 257,00

Gemeinde Hartl für Teichprojekt ausgezeichnet



Die gemeinsame Initiative der Volksbank-Beteiligungsgenossenschaften und der Volksbank Steiermark fördert nachhaltige und regionale Projekte von Gemeinden, Vereinen und Organisationen.

Beim öffentlichen Aufruf zur Fördereinreichung beteiligte sich auch die Gemeinde Hartl und reichte das Projekt „Großharter Naturteich“ – Sanierung des Jugendcamps - ein. Bei einem Publikumsvotum wurde unser Projekt so gut bewertet, dass wir einen Förderpreis von € 4.000,00 zugesprochen erhalten haben.

Als regional verankerte Bank investiert die Volksbank Steiermark bewusst in die Entwicklung der Steiermark. Ein Teil der erwirtschafteten Gewinne fließt so über die Beteiligungsgenossenschaften direkt zurück in die Region und stärkt so lokale Initiativen.

Osternestersuchen der ÖVP Hartl

Die ÖVP Hartl veranstaltete auch heuer das traditionelle Osternestersuchen. Die Kinder von Hartl und Tiefenbach wurden ins Gemeindezentrum nach Hartl geladen. Tüchtige „Osterhasen“ bastelten mit ihren fleißigen Helferinnen die zahlreichen Nester für die Kinder. Der Nachwuchs aus Großhart wurde nach Auffen zum Nestersuchen

eingeladen. Nach einem Gottesdienst in der Kapelle in Auffen machten sich die Kinder auf die Suche nach den vorbereiteten Nestern, die von den MitarbeiterInnen der ÖVP-Ortsgruppe vorbereitet wurden. Während die Kleinen mit viel Freude bei der Suche nach den Osternestern waren, wurden die Eltern zu einer Krapfenjause eingeladen.

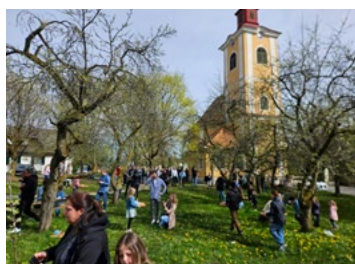

Osternestersuchen in Auffen



Die Osternester wurden wieder liebevoll gestaltet



Das Osternestersuchen ist bei den Kindern immer sehr beliebt

Elektro Glöbl
Elektro-Installation für Ihr Haus

Franz Glöbl

Mobil: 0664 / 315 33 94,

Email: franzgloessl@gmx.at

Großhart 175, 8272 Sebersdorf

Neuer Obmann im AWV Hartberg



Der Abfallwirtschaftsverband Hartberg hat in seiner Verbandsversammlung am Freitag, dem 27. März 2026, mit Ing. Peter Domweber, Bürgermeister der Marktgemeinde Grafendorf, einen neuen Obmann gewählt. Er bringt durch seine bisherige Tätigkeit als Vorstandsmitglied und Kassierstellvertreter bereits Erfahrung im Verband mit. Der langjährige Obmann

Bürgermeister a. D. Hermann Grassl, der den Verband von 1999 bis 2026 leitete, wurde im Rahmen der Versammlung feierlich verabschiedet und für seine großen Verdienste gewürdigt.

„Wir freuen uns auf die Zusammenarbeit und danken gleichzeitig für die jahrzehntelange, wertvolle Arbeit“, so Geschäftsführer Dipl.-Ing. Lukas Kremzl.

„Zwei sind eine zu viel“

Sommertheater in 3 Akten auf der Naturteichbühne in Großhart



Die neuen, wilden TheaterSTERZLER #NEWGENERATION von Sabrina Lederer aus Ebersdorf mit Regie von Reinhard Stachl machen die Sommerzeit zur Theaterzeit. Ab 31. Juli 2026 wartet auf der „Naturteichbühne“ in Großhart/Auffen mit dem Stück „Zwei sind eine zu viel“ eine lustige Komödie in drei Akten auf die Besucher. Bei insgesamt fünf Aufführungen werden Ihre Lachmuskeln wieder gehörig strapaziert.

Inhalt:

Der Traktorfahrer Josef führt heimlich ein Doppelleben mit zwei Ehefrauen an zwei verschiedenen Adressen: mit der einen Ehefrau lebt er in Hartberg, mit der anderen in Kaindorf. Jahrelang funktioniert sein ausgeklügelter Plan perfekt – bis ein unerwarteter Zwischenfall die Polizei aufmerksam macht. Plötzlich drohen seine beiden Welten aufeinanderzuprallen, und seine Ausreden werden immer chaotischer. Ob er sein Geheimnis noch retten kann?



Einladung zum

Kinderausflug 2026

Die Gemeinde Hartl lädt alle Kinder der Gemeinde wieder zu unserem diesjährigen Kinderausflug recht herzlich ein. Unsere Fahrt führt heuer in den Tiergarten Schönbrunn. Neben zahlreichen Tierarten wie Panda-Bären, Eisbären, Giraffen, Elefanten, Löwen und vielen mehr gibt es auch ein Aquarien- bzw. Terrarienhaus sowie einen Naturerlebnispfad zu besichtigen. Wir laden auch die Eltern ein, als Begleitpersonen daran teilzunehmen.

Termin: Mittwoch, 26. August 2026

Abfahrt: 7.30 Uhr,
Gemeindeamt Hartl

Rückkunft: ca. 18.30 Uhr,
Gemeindeamt Hartl

Anmeldungen im Gemeindeamt Hartl
unter 03334/2522.

Wir freuen uns auf eure Teilnahme!

PS: Genauere Informationen folgen auf
der Cities-App

Kartenreservierung:

Online unter www.theaterSTERZ.at
Mail an karten@theatersterz.at
Hotline (17.00–19.00 Uhr)

0699 11 31 31 77

Eintritt:

€ 15,00 Erwachsene

€ 10,00 Kinder



Die Termine:

Fr, 31. Juli 2026 um 19.30 Uhr

Sa, 1. August 2026 um 19.30 Uhr

So, 2. August 2026 um 18.00 Uhr

Mi, 5. August 2026 um 19.30 Uhr

Fr, 7. August 2026 um 19.30 Uhr

Naturgartentipp: Blumenwiesen richtig mähen – für mehr Artenvielfalt

Wiesenmargerite, Wiesen-salbei, Glockenblumen – jetzt zeigt die Blumenwiese, was sie kann. Ein buntes Bild, summend und lebendig. Gerade in dieser Zeit wirkt es fast widersprüchlich, zur Sense zu greifen. Und doch: Die Mahd ist entscheidend, um die Blütenpracht langfristig zu erhalten und die Artenvielfalt zu fördern.

Je nach Standort unterscheidet sich der richtige Zeitpunkt. In trockenen Lagen mit Mager- oder Trockenwiesen reicht in der Regel ein Schnitt pro Jahr – frühestens ab Mitte Juli. Auf wüchsigeren, feuchteren Flächen hat sich eine zweimalige Mahd bewährt. Der erste Schnitt erfolgt dabei nach dem Verblühen der Margeriten, etwa von Mitte Juni bis Anfang Juli. Danach treiben viele Wildblumen erneut aus und versorgen Wildbienen und andere Insekten bis in den Spätsommer hinein mit Nahrung.

Wichtig ist die Regelmäßigkeit: Ist eine Blumenwiese einmal gut etabliert, sollte jedes Jahr etwa zum gleichen Zeitpunkt und gleich oft gemäht werden. Pflanzen und Insekten sind auf diesen Rhythmus eingestellt – Veränderungen



Foto KI-generiert von „NATUR im GARTEN“ Steiermark

Blumenwiesenmahd mit der Sense

bringen das fein abgestimmte Gleichgewicht schnell durcheinander.

Auch das „Wie“ macht den Unterschied. Wer kleine Flächen bewirtschaftet, kann zur Sichel greifen, auf größeren Flächen ist die Sense ideal. Bei motorisierten Geräten gilt: Schonend arbeiten. Besonders tierfreundlich sind Balkenmäher. Rotationsmäher oder Motorsensen hingegen erhöhen die Verluste bei Insekten deutlich.

Ein oft unterschätzter Punkt ist der Mähzeitpunkt im Tagesverlauf. Mit der Sense mäht man am besten am

frühen Morgen, solange die Wiese noch taunass ist. Motorisierte Geräte kommen hingegen tagsüber zum Einsatz – an warmen Tagen zwischen etwa 10 und 18 Uhr. Dann sind Insekten aktiv und können rechtzeitig flüchten.

Gemäht wird nie „auf einen Schlag“. Besser etappenweise vorgehen und Teilflächen stehen lassen, damit Rückzugsräume bleiben. Eine Schnitthöhe von mindestens 7, besser 10 bis 12 Zentimetern schont zusätzlich Bodenlebewesen, Amphibien und Reptilien. Und noch ein kleiner, aber wichtiger Kniff: Einzelne

Bereiche ruhig über den Winter stehen lassen – dort überleben Eier und Puppen vieler Insektenarten.

Nach der Mahd bleibt das Schnittgut einige Tage liegen. Es trocknet zu Heu, Samen fallen aus, und verbliebene Kleinlebewesen können ausweichen. Erst danach wird es von der Fläche entfernt.

Dieses bewusste Mähen macht aus einer Wiese ein wertvolles Stück Natur vor der eigenen Haustür. Und das zahlt sich aus – für Pflanzen, Tiere und letztlich auch fürs Auge.

WEITZERBAU

Hoch- und Tiefbau | 8265 Neusiedl 31

03386/8253 | www.weitzer-bau.at



Interessierte Hobby-Gärtner:innen können sich auf der Homepage www.naturimgarten-steiermark.at informieren und uns per E-Mail unter office@naturimgarten-steiermark.at oder am kostenlosen Gartentelefon Steiermark unter 03334/31700 kontaktieren.

Einladung zur Theaterfahrt ins Freilufttheater auf der Brandlucken

„Pension Schöllner“

von Reinfried Schieszler nach Wilhelm Jacoby & Carl Laufs



Die Gemeinde Hartl lädt alle GemeindegängerInnen zur Fahrt zum Huab'n Theater auf die Brandlucken ein.

Termin: Freitag, 31. Juli 2026

Inhalt: Die Pension Schöllner von Wilhelm Jacoby und Carl Laufs ist ein Lustspiel der Superlative. Und das seit der Uraufführung vor über 130 Jahren. Mit bisher sieben Verfilmungen und ununterbrochener Präsenz an deutschsprachigen Theatern war und ist das legendäre „Schöllner“ auch immer ein Paradestück für Vollblutkomödianten. Die Handlung ist ebenso einfach wie genial: Bei einem Ausflug macht der reiche Onkel die finanzielle Unterstützung seines Neffen davon abhängig, dass ihm dieser eine Irrenanstalt von innen zeigt. In seiner Not führt ihn dieser in die Pension Schöllner ein. Und siehe da: Der Onkel amüsiert sich prächtig, weil er die dort versammelten Pensionsgäste tatsächlich für Irre hält. Doch bald schon wirken der pensionierte Major, die recherché-lüsterne Schriftstellerin, der actionbegeisterte Weltreisende, der exzentrische Flugkapitän und die spielwütige



SchauspielerIn mit grandiosem Sprachfehler auf ihn bedrohlich und er ist heilfroh, nach Hause zurückgekehrt zu sein. Die Situation eskaliert allerdings, als die „Verrückten“ ihn auch dort aufsuchen. Und der Wahnsinn erreicht in einem hysterischen Verwechslungstreiben seinen absurden Höhepunkt.

Abfahrt: 17.00 Uhr Gemeindeamt Hartl
Kosten: € 35,00 pro Person für Eintritt und Bus

Anmeldung bis Montag, dem 13. Juli 2026 im Gemeindeamt Hartl unter Tel. 03334/2522.

Es besteht die Möglichkeit, beim Gasthaus Bauernhofer zu Abend zu essen. Bitte bei der Anmeldung bekannt geben. Die Anmeldungen werden in der Reihenfolge nach Einlangen berücksichtigt – begrenzte Teilnehmerzahl!



*Bauen mit Verstand -
alles aus einer Hand!*

**Maurerarbeiten aller Art
Neu- und Umbauten
Renovierungen und
Außenarbeiten
Schalungen**

**8273 Ebersdorf, Harras 128 • Tel.: 0664 120 18 90
Fax: 03333 / 27 3 17 • office@hoerzer-bau.at**

Genuss, Bewegung und Gemeinschaft in der Ökoregion



Bei bestem Radlvetter lud die Ökoregion Kaindorf am Sonntag, dem 3. Mai 2026, bereits zum achten Genuss-Radeln ein. Zahlreiche Besucher nutzten die Gelegenheit, die Region auf zwei Rädern zu erkunden und dabei regionale Kulinarik, Natur und gemeinschaftliches Miteinander zu genießen. Start- und Zielpunkt der Veranstaltung war die Erzherzog-Johann-Halle in Oberiefenbach. Von dort aus führten sowohl die große Genuss-Tour als auch die familienfreundliche Strecke durch die abwechslungsreiche Landschaft der Ökoregion.

Kulinarische Vielfalt entlang der Strecke

Die Labestationen entlang der Routen wurden von regionalen Betrieben und Vereinen betreut und boten eine große Vielfalt an regionalen Spezialitäten. Von herzhaften Schmankerln bis hin zu süßen Köstlichkeiten war für jeden Geschmack etwas dabei.



Musikalische Unterhaltung

Für besondere Stimmung entlang der Strecke sorgte heuer erstmals das Quartett „Quadra Buckliga“. Die Musiker waren zwischen den Labestationen unterwegs und unterhielten die Teilnehmer mit musikalischen Einlagen.

Erstmals Auszeichnung für den ältesten Teilnehmer

Eine besondere Premiere gab es heuer mit der Ehrung des ältesten Teilnehmers des Genuss-Radelns. Ein herzliches Dankeschön gilt dem ältesten Teilnehmer Herrn Josef Zach für die Begeisterung, die Motivation und die Teilnahme am Genuss-Radeln 2026.

Großer Abschluss mit Verlosung

Den gelungenen Abschluss des Tages bildete die große Schlussverlosung bei der Erzherzog-Johann-Halle. Zahlreiche attraktive Preise im Gesamtwert von rund 4.000 Euro sorgten für Spannung und Begeisterung unter den Teilnehmern.

Danke an alle Mitwirkenden

Die Ökoregion Kaindorf bedankt sich bei allen Helferinnen und Helfern, regionalen Betrieben, Vereinen, Sponsoren sowie allen Besuchern, die das Genuss-Radeln zu einem gelungenen Fest gemacht haben. Weitere Impressionen unter www.oekoregion-kaindorf.at



tischlerei spanner gmbh

... ihr tischlermeister

8271 Bad Waltersdorf
Linzbüchl 77
Tel. 03333 / 2790

Energie regional teilen: Regionale Energie für die Zukunft

Die Energiewende beginnt vor der eigenen Haustür. In einer Energiegemeinschaft (EEG) können Bürger sowie Betriebe regional erzeugten Strom gemeinsam nutzen und so aktiv zur nachhaltigen Energieversorgung in der Region beitragen. Die Gemeinschaft verbindet Stromerzeuger und Strombezieher und stärkt gleichzeitig die regionale Wertschöpfung.

Ein besonderer Vorteil der Energiegemeinschaft: Die Teilnahme ist nicht nur für Besitzer einer Photovoltaikanlage interessant. Auch Haushalte ohne eigene Stromerzeugung können Mitglied werden und von regional erzeugtem Ökostrom profitieren. Darüber hinaus ergeben sich Einsparungen bei Netzentgelten und Abgaben. Der Strom stammt zu 100 Prozent aus erneuerbaren Energiequellen und sorgt für mehr Unabhängigkeit von internationalen Energiemärkten.

Für die Bewohner von Hartl stehen drei Energiegemeinschaften zur Verfügung:

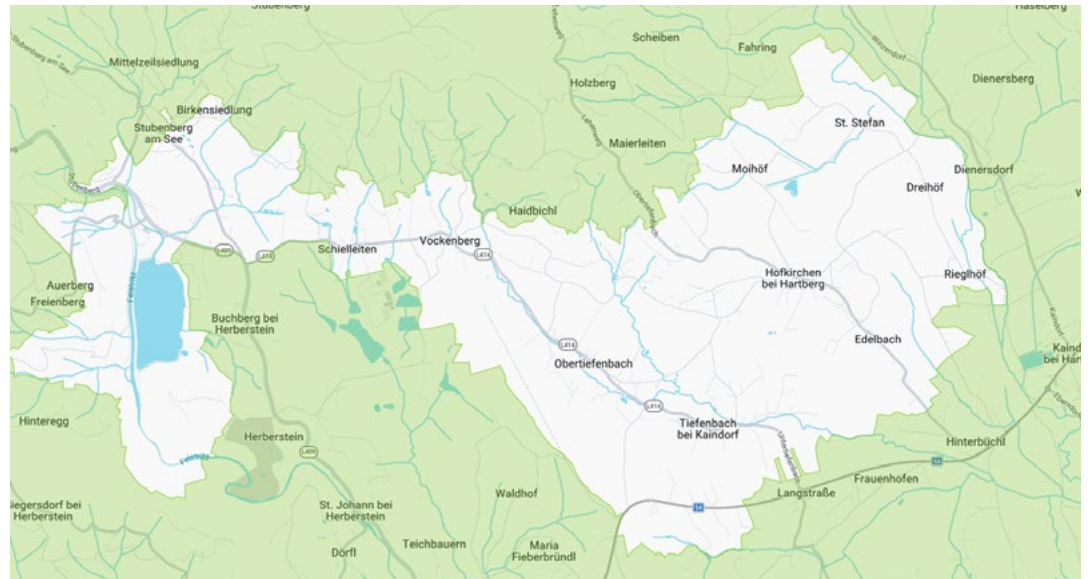

Netzgebiet E-Werk Stubenberg.

Die **Energiegenossenschaft Oststeirisches Kernland** liegt am Umspannwerk Hartberg und betrifft einen Großteil von Hartl. Die **Energiegenossenschaft Region Ilz** liegt am Umspannwerk Hohnbrugg. Beide liegen im Netzwerk der Feistritzwerke. Die Teilnahme an diesen beiden EEGs ist über die **Energieinitiative Steiermark** möglich. Die Anmeldung erfolgt unkompliziert online. Wer Unterstützung

benötigt, kann sich an die Öko-region Kaindorf wenden und einen Termin für eine persönliche Hilfestellung bei der Anmeldung vereinbaren. Die **Energiegemeinschaft Stubenberg** gehört zum Netz des E-Werks Stubenberg und ist als Verein angelegt.

Bei allen drei EEGs ist ein einmaliger Mitgliedsbeitrag von 10 Euro zu bezahlen. Es fallen keine weiteren Kosten an.

Aktuell beträgt bei allen drei EEGs der Bezugspreis für Strom 11 Cent pro Kilowattstunde (abzüglich der Netzersparnis von 7,81 Cent pro kWh), der Einspeisetarif liegt bei 8,5 Cent pro Kilowattstunde (jeweils exklusive Umsatzsteuer).

Damit profitieren sowohl Strombezieher als auch Einspeiser von fairen und transparenten Konditionen.

Informationen & Anmeldung

Anmeldung Energieinitiative Steiermark:
www.energieinitiative.at

Schritt-für-Schritt-Anleitung zum Beitritt:
www.energieinitiative.at/index.php/anleitungen/schritt-fuer-schritt-beitritt-zu-einer-eg

Registrierung für Energiegemeinschaften:
www.portal.energieinitiative.at/registration

Anmeldung EG Stubenberg:
<https://mitmachen.so-strom.at/RC107437>

Weitere Informationen erhalten Interessierte bei der Öko-region Kaindorf www.oekoregion-kaindorf.at sowie auf den genannten Internetseiten.



Photovoltaikanlagen bilden die Grundlage für regional erzeugten und gemeinschaftlich genutzten Ökostrom.

Benefiz-Frühschoppen „Krainern hilft Anrainern“ begeisterte Besucher

Am Sonntag, dem 19. April 2026, fand in der Erzherzog-Johann-Halle in Obertiefenbach erneut der Benefiz-Frühschoppen „Krainern hilft Anrainern“ statt. Zahlreiche Besucherinnen und Besucher nutzten die Gelegenheit, einen geselligen Tag für den guten Zweck zu verbringen.

Für beste Unterhaltung sorgten die Jungen Original Oberkrainer gemeinsam mit talentierten Nachwuchsmusikern aus dem Müürztal. Mit dabei waren Jonas Köck sowie Fabian Wieland-Taferner, Gewinner von Prima la Musica 2026. Die Musiker begeisterten das Publikum mit ihren Darbietungen und sorgten für ausgezeichnete Stimmung.

Auch kulinarisch hatte die Veranstaltung einiges zu bieten. Für das leibliche Wohl sorgten regionale Betriebe aus Hartl, darunter die Familie Kratzer, Weinbau Gruber, die Brauerei Gratzler und Obsthöfe Singer sowie Mayerhofer. Neben regionalen Ausstellern mit Natur- und Handwerksprodukten präsentierte die Freiwillige Feuerwehr



Obertiefenbach ihr neues Hilfeleistungsfahrzeug HLF 2, das bei Groß und Klein auf großes Interesse stieß. Für die jüngsten Besucherinnen und Besucher stand zudem eine von der Firma Legubau gesponserte Hüpfburg bereit.

Ein weiterer Programmpunkt war die Forstausstellung mit den Firmen Grube Forst, Lieco Containerpflanzen sowie Gesslbauer Forst- und Gartenzubehör. Letzterer stellte auch die beiden Hauptpreise der Tombola – eine



Stihl-Motorsäge und einen Protos-Forstarbeiterhelm – zur Verfügung. Über diese wertvollen Gewinne durften sich Renate Muhr aus Hartl und Sofia Gruber aus Obertiefenbach freuen.

Der Reinerlös des Benefiz-Frühschoppens, der dank der großzügigen Unterstützung zahlreicher Sponsoren sowie der vielen Besucher erzielt werden konnte, wird in Kürze übergeben. Über die Verwendung der Spendengelder wird in der nächsten Ausgabe berichtet.

Obmann Johannes Grubelnik

Kirchengast

SCHOTTERWERKE

ERDBAU - TRANSPORTE - SCHOTTERHANDEL

Kirchengast Schotterwerke Ges.m.b.H.

8224 Untertiefenbach 56

T: +43 3334 / 2264

office@kirchengast-schotter.at



Edelweißverein Großhart unter neuer Führung

Der Edelweißverein Großhart hielt am 24. April 2026 seine Jahreshauptversammlung ab, die ganz im Zeichen von Neuwahlen und einem besonders würdevollen Abschied stand. Im Rahmen der Versammlung wurde ein neuer Vorstand gewählt: Zur Obfrau bestimmte die Versammlung Heidemarie Taucher. Sie wird künftig von Obmann-Stellvertreter Alfred Fleck unterstützt. Die Funktion des Kassiers übernimmt Gerhard Walitsch, unterstützt von Kassier-Stellvertreter Hans-Peter Schneider. Als Schriftführer wurde Michael Taucher gewählt, ihm zur Seite steht Herbert Sommerbauer als Schriftführer-Stellvertreter. Als Beiräte fungieren

künftig Josef Riegelnegg, Josef Radl sowie der scheidende Obmann Hermann Walitsch. Ein besonderer Höhepunkt des Abends war die Ehrung von Hermann Walitsch, der den Verein über mehr als 36 Jahre hinweg mit großem Engagement und unermüdlichem Einsatz als Obmann geführt hatte. Als Zeichen des Dankes und der Anerkennung wurde ihm eine besondere Ehrenurkunde des Edelweißvereins überreicht. Sichtlich gerührt nahm er die Auszeichnung entgegen.

In seinen abschließenden Worten blickte Hermann Walitsch mit Dankbarkeit auf seine langjährige Tätigkeit zurück und wünschte dem



neu gewählten Vorstand viel Erfolg, Zusammenhalt und eine ebenso erfolgreiche Zukunft für den Verein. Herr Bgm. Thomas Pußwald

würdigte ebenfalls die jahrzehntelange Tätigkeit von Hermann Walitsch und stellte sich als einer der ersten Gratulanten für den neuen Vorstand ein.

Bauernbundausflug ins Mostviertel

Der Bauernbund Hartl veranstaltete Anfang Juni einen Tagesausflug in das Mostviertel. Nach einem Frühstück im „Oldtimer“-Restaurant in Guntramsdorf ging es weiter nach Petzenkirchen. Als Erstes stand eine Besichtigung der Schaubäckerei „Haubis“ der Familie Haubenberger auf dem Programm. Bei einer Führung wurde die Bäckerei, bei der täglich 80.000 kg Mehl zu hochwertigen Produkten verarbeitet werden, besichtigt und es wurden auch einzelne Produkte verkostet. Nach einem Stadtrundgang in Wieselburg ging es zum Alpakahof und Mostheurigen Wagner-Hubbauer in Petzelsdorf. Nach einem Rundgang auf dem vielfältigen Betriebsgelände wurden die kulinarischen Köstlichkeiten des Mostschanks genossen. Bekannt wurde der Betrieb auch durch die TV-Show „Bauer sucht Frau“, in der Daniel „Floh“ Kandlhofer aus Maieregge die Alpaka-Bäuerin Kathi Wagner

kennenlernte und inzwischen auf ihren Hof gezogen ist. Beide waren bei der Führung anwesend und unterstützten anschließend tatkräftig bei der Bewirtung der Gäste. Auf dem Heimweg bedankte sich BB-Obmann Hans-Peter Spindler für die zahlreiche Teilnahme am Tagesausflug und bei allen, die ihn bei der Organisation unterstützt haben.



Der aus „Bauer sucht Frau“ bekannte Betrieb Wagner-Hubbauer war für alle ein Erlebnis



Im Kino von Haubis wurde die Geschichte des Bäckerbetriebes gezeigt



In der Backstube wurden eigene Köstlichkeiten zubereitet

ESV Großhart

3. Platz bei steirischen U14-Landesmeisterschaften



Nach dem gelungenen Final- einzug folgte das große High- light für unseren Nachwuchs – das Finale der steirischen U14-Landesmeisterschaften in Oed. Mit fünf Siegen er- reichten unsere Jungs den hervorragenden 3. Platz. Un- terstützt von ihren Trainern und zahlreichen Fans wurde

dieser Erfolg auch gebührend gefeiert. Armin, Jonas, Alex- ander, Lukas und Sebastian – ihr könnt mit Recht stolz auf euch sein. Wir sind es auch. Weiter so!

Am 11. Juli findet auf un- serer Anlage ein Jugend- turnier statt.

ESV Damen beim Turnier in Ziegenberg erfolgreich



Unsere Damen haben beim Damenturnier in Ziegenberg den ausgezeichneten 3. Platz erreicht. Gratulation zu eurer tollen Leistung! Wir freuen uns schon darauf, viele der

Kontrahentinnen am 11. Juli bei uns begrüßen zu dür- fen. An diesem Tag findet, wie bereits im vergangenen Jahr, auch unser Damen-5er- Radl statt.



Einladung zum

ESV- DORFFEST



Wo? Dorfplatz in Großhart
Wann? Freitag, den 15. August 2026
Beginn: 10:00 Uhr



- Gemütliches Beisammensein mit **Grillhendl** vom Holzkohlengrill, **Schnitzel**, **Kotelett**, **Würstel**, **Gemüselasagne** und „kühlem Nass“

Weinkost, Barbetrieb

Auf Euren Besuch freut sich
der **ESV Großhart!**
Der Verein bittet seine Mitglieder um
Mithilfe und eine Mehlspeis-Spende!



Lindenhof
Tennisclub

SOMMER TENNISKURS

am Tennisplatz Auffen

TERMINE

- 03. Aug
- 17. Aug
- 19. Aug
- 24. Aug
- 31. Aug

**Inklusive Abschluss-
turnier für alle Kinder**

Jeweils 1 Stunde mit
ausgebildeten Trainern.
Individuelles Training je
nach Spielstärke!
Anfänger/Fortgeschrittene
Bei Regenweiter gibt es Ersatztermine.



Gesamtpreis
Erwachsene: 50€
Kinder: 25€

Tennisschläger für
Kinder können aus-
geborgt werden.





Anmeldung:
0681 / 814 058 47
Anmeldeschluss: 04.07.26

Erfolgreicher Saisonauftakt beim TC Lindenhof

Der TC Lindenhof startet mit voller Energie in die neue Tennissaison. Ein großer Dank gilt im Vorfeld allen fleißigen Helferinnen und Helfern, die im Frühjahr tatkräftig anpackten und die Plätze in einen hervorragenden Zustand brachten – somit konnte der Spielbetrieb pünktlich und unter besten Bedingungen aufgenommen werden. Der Vorstand spricht allen Beteiligten dafür ein herzliches Dankeschön aus. Auch optisch erstrahlt der TC Lindenhof zum heurigen Saisonauftakt dank der neuen, einheitlichen Trainingsoutfits im neuen Glanz. Bereits im April fand ein neues Highlight – der Schläger-Tennis-Test – am Tennisplatz in Auffen statt, welcher sehr gut besucht wurde. Dabei konnten Schläger unterschiedlichster Marken getestet werden und es befand sich eine professionelle Beratung vor Ort.

Den sportlichen Auftakt bildete das Eröffnungsturnier im Mai 2026, bei dem die sportliche Begeisterung und das gesellige Miteinander im Vordergrund standen.



Erfreulicherweise meldeten sich zahlreiche Teilnehmer zum Turnier an und konnten somit spannende Matches im Doppelmix austragen.

Für die Volksschulkinder der VS Auffen wurde im Juni ein speziell organisiertes Schnupper-Tennis-Training angeboten. Die Kinder zeigten großes Interesse und waren mit voller Begeisterung dabei. Dabei stand der Spaß an der Bewegung stets an erster Stelle. Auch spielerisch konnten erste Erfahrungen gesammelt werden.

Unser Tenniskurs im Sommer bietet allen Tennisinteressierten die Möglichkeit,

den Tennissport neu kennenzulernen oder bereits angeeignete Fähigkeiten gezielt weiterzuentwickeln. Wir freuen uns auf eine rege Teilnahme, Anmeldungen können gerne bei Haas Markus

(0681/814 058 47) bis längstens 4.7.2026 entgegengenommen werden.

Der Vorstand des TC Lindenhof freut sich auf eine sportliche, aktive und erfolgreiche Sommersaison 2026.



Ausflug Seniorenbund Kaindorf-Hartl

Der Seniorenbund Kaindorf-Hartl veranstaltete am 11. Juni 2026 einen Ausflug mit dem Oldie-Bus von Franz Rath. Nach einem vorzüglichen Mittagessen im Gasthaus Sailer-Ziegler in Leitersdorf ging die Fahrt zur Zotter Erlebniswelt in Riegersburg mit Schokoladeverkostung und Einkaufsmöglichkeit. Danach ging es weiter nach Mühlendorf zur Nostalgiewelt Posch mit einer Führung vom Chef des Hauses persönlich. Wir sahen eine einzigartige Ausstellung wo es Oldtimer, Technik, Antikes, Puppen, ein Flugzeug Anatov An-2 und vieles mehr gab - eine Welt voller Nostalgie auf über 1.000 m² Erlebnisfläche. Bei guter Jause und vorzüglichen Weinen fand der Tag einen schönen Ausklang beim Buschenschank Brunner in Kleegraben/Ilz. Der Vorstand bedankt sich bei den teilnehmenden Seniorenbundmitgliedern.



Die Fahrt mit dem Nostalgie-Bus war ein einmaliges Erlebnis

150 Jahre Kapelle Frauenhofen



Zum 150-jährigen Bestandsjubiläum der Kapelle Frauenhofen konnte die Familie Heiling viele Gäste zur Maiandacht begrüßen. In seiner Begrüßung erzählte Johann Heiling von der Geschichte der Kapelle und dem damaligen Umfeld. Die Maiandacht wurde von Pater Joseph zelebriert und von der Bläsergruppe und dem Singkreis Hartl musikalisch umrahmt. Die Kinder von Frauenhofen haben ein Altartuch mit dem Fingerabdruck ihrer Hände gestaltet. Ingrid Heiling gestaltete einen Text



darüber, was die Kapelle in Frauenhofen in ihrer 150-jährigen Geschichte erzählen würde. Im Anschluss an die Maiandacht wurde zu einem geselligen Beisammensein geladen.

Bauernheuriger in Hartl



Franz Spanner, Johann Haubenhofer, Franz Gruber, Hans-Peter Spindler und Werner Klampfl wurden für ihre langjährige Mitgliedschaft ausgezeichnet

Der traditionelle Bauernheurige am 13. Juni 2026 bildete für Bauernbundobmann Hans Peter Spindler den passenden Rahmen, um Mitglieder des Bauernbundes für ihre langjährige Treue mit einer Ehrenurkunde auszuzeichnen.

Für ihre langjährige Mitgliedschaft und Mitarbeit im Bauernbund wurden geehrt:

40 Jahre: **Franz Gruber, Hans-Peter Spindler und Werner Klampfl**

60 Jahre: **Franz Spanner und Johann Haubenhofer**

Als Gratulanten stellten sich Kammerobmann Herbert Lebitsch, Bgm. Thomas Pußwald, VBgm. Daniela Fleck und GK Simon Kneißl ein und dankten für die langjährige Treue

zur Gesinnungsgemeinschaft. Für beste musikalische Unterhaltung beim Bauernheurigern sorgten „Robert Gutmann und Anton Käfer“. Mit einer köstlichen Buschenschankjause wurden die zahlreich erschienenen Gäste verwöhnt.



Robert Gutmann und Anton Käfer sorgten für gute Stimmung

KLEINFELDTURNIER GROSSHART

SA. 04.07.2026 | Teichstadion Großhart

5 + 1 Spieler | Getrankewertung | Große Verlosung | 09 Uhr Start

ANMELDUNG UNTER:
0664/76 77 933 Obmann Martin Vögl

FZC Großhart

oder schreib uns einfach

fzc_grosshart

Freizeitclub Großhart

Das Wandern ist des Müllers Lust ...

Unter diesem Motto starteten am 20. Mai 2026 ca. 30 Personen zu unserem Wandernachmittag, der uns, ausgehend von Großhart, zuerst nach Auffen zur Imkerei der Familie Janisch führte. Herr Karl Janisch gab uns interessante Einblicke in das Leben der Bienen und ihren Behausungen – den Bienenstöcken, die ja vor Ort auch hergestellt werden. Nach der Besichtigung des Verkaufsladens, wo Imker alles Notwendige für ihre Arbeit finden können und verschiedene Honigprodukte zum Verkauf stehen, sowie einer kleinen Stärkung führte unser Weg weiter wieder Richtung Großhart zum fleischverarbeitenden Betrieb von Stefan Taucher. Dort konnten wir sozusagen hinter die Kulissen schauen. Mit koketten Häubchen und hübschen Überschuhen gelangten wir in die Räumlichkeiten, in denen die Tiere wie Rind, Schwein und Schaf geschlachtet und zu verschiedenen leckeren Produkten weiterverarbeitet werden. Herr Taucher erklärte sehr anschaulich die einzelnen Arbeitsschritte, die von der Schlachtung bis zum Verkauf



stattfinden. Eine ganze Menge verschiedener Maschinen kommen dabei zum Einsatz. Danach gab es Proben von köstlichen Bratwürsten und Koteletts. Aller guten Dinge sind drei: So besuchten wir noch den landwirtschaftlichen Betrieb der Familie Radl. Hier konnten in den Tunneln die langen Reihen mit unterschiedlichstem Gemüse begutachtet werden. Als weiteres Standbein bietet die Alpaka-zucht Vermarktungsmöglichkeiten durch den Verkauf von Jungtieren sowie von Produkten aus der Wolle der Tiere. Zu

guter Letzt seien auch noch die Mutterkuhhaltung und die Aufzucht von Jungtieren erwähnt. Schließlich führte uns nun der Weg Richtung Dorfplatz, wo nach einem kurzen Stopp bei Familie Mild ein gemütliches Beisammensitzen im Lagerhaus den Abschluss bildete. Ein großes Danke an die Betriebe, die uns Einblick in ihre Arbeit gewährten. Am 29. Mai 2026 fand unsere Maiandacht, die sehr ansprechend von Frau Margarethe Haindl und ihrem Team gestaltet wurde, am Dorfplatz in Großhart statt. Zur

anschließenden Agape gab es verschiedenste selbst gemachte Köstlichkeiten und interessante Gespräche.

Wir konnten Frau Emilie Goger und Herrn Josef Radl zum 95. Geburtstag, Frau Maria Sadu zum 90. Geburtstag sowie Frau Theresia Koch zum 85. Geburtstag recht herzlich gratulieren und ein kulinarisches Geschenk überbringen. Hier nun noch die Vorankündigung zu unserem **Seniorenfest am 26. Juli 2026** am Großharter Teich.

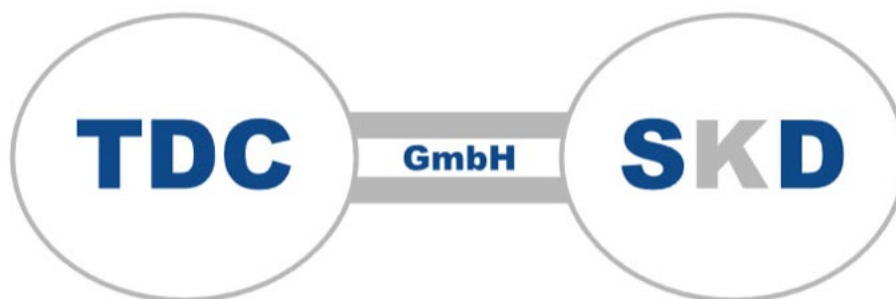

TDC-SKD GmbH

Hauptstandort: Dreikreuzweg 4, 8280 Fürstenfeld
Tel.: 03382/ 54167-0/ Mail: fuerstenfeld@tdc-zt.at

Weitere Bürostandorte: Premstätten, Hartberg, Fehring, Oberwart, Vösendorf, Saalfelden

Krippe und Kindergarten Hofkirchen singen und tanzen beim traditionellen Maisingen

Am 31. Mai wurde in St. Stefan bei Hofkirchen das traditionelle Maisingen gefeiert. Die Veranstaltung stand ganz im Zeichen von Musik, Gemeinschaft und gelebtem Brauchtum. Zahlreiche Besucherinnen und Besucher versammelten sich unter den Linden, um gemeinsam den Mai musikalisch ausklingen zu lassen.

Mit ihren Liedern trugen die Kindergarten- und Krippenkinder Hofkirchen, die Volksschulkinder, eine Musiktanzgruppe sowie mehrere Gesangsgruppen zur festlichen Gestaltung bei. Die Kinder des Kindergartens und der Krippe Hofkirchen präsentierten zwei Musikstücke mit großer Begeisterung. Besonders das „Kikeriki-Lied“, bei dem fröhlich wie ein Hahn gekräht wurde, sorgte für viele lachende Gesichter im Publikum. Auch das Wetter sorgte für gute Laune: Obwohl



es vor und nach dem Festakt regnete, blieb es während des Maisingens trocken und angenehm. So konnte das traditionelle Brauchtum in stimmungsvoller Atmosphäre gepflegt und die Freude am gemeinsamen Musizieren und Singen von Jung und Alt erlebt werden. Das Maisingen zeigte einmal mehr, wie wichtig

traditionelle Veranstaltungen für das Miteinander in der Gemeinde sind. Altbekannte Lieder wurden nicht nur vorgetragen, sondern auch von vielen Gästen mitgesungen. Groß und Klein beteiligten sich begeistert und machten die Veranstaltung zu einem lebendigen Zeichen der Gemeinschaft und Tradition.



Kindersunflower

01.08.2026 | B54 zwischen Kaindorf und Kaibing

Spiel, Spaß und jede Menge gute Laune für Kinder und Familien!

Freut euch auf einen fröhlichen Sommernachmittag ab 17 Uhr mit tollen Aktivitäten, spannenden Stationen und vielen Überraschungen.

Wir freuen uns auf euren Besuch!

Für alle von **1-14 Jahren** mit Mamas, Papas, Omas, Opas und allen Freunden!

Mit dabei:

- ♥ Hüpfburg
- ♥ Kinderschminken
- ♥ Stationspass
- ♥ Gewinnspiel
- ♥ und vieles mehr!

Eintritt frei!

Activities listed on the left:
- SPIEL & SPASS
- KREATIVE STATIONEN
- BEWEGUNG & ABENTEUER
- LECKERES & ERFRISCHUNGEN

Neues aus dem Krippengarten Kaindorf

Wer in den vergangenen Wochen einen Blick in unseren Krippengarten geworfen hat, dem wird sicher aufgefallen sein, dass sich dort einiges getan hat. Mit viel Einsatz wurde gestaltet und gepflanzt, sodass sich unser Außenbereich Stück für Stück weiterentwickelt.

Ein besonderes Highlight ist das neue Hochbeet, das bereits mit verschiedenen Gemüsesorten besät wurde. Tag für Tag beobachten die Kinder nun, ob schon die ersten Keimlinge aus der Erde wachsen und kümmern sich um die Pflanzen. Das tägliche Gießen gehört inzwischen zu den Aufgaben der kleinen Gärtnerinnen und Gärtner, die mit ihren Gießkannen dafür sorgen, dass Erdbeeren, Karotten und andere Obst- und Gemüsesorten gut wachsen können.

Doch nicht nur das Hochbeet wird liebevoll gepflegt. Auch unsere Bäume und unser Weidenhäuschen erhalten täglich ihre Portion Wasser, besonders an warmen Tagen. Mit großer Freude helfen die Kinder dabei mit

und erleben, wie wichtig Fürsorge und Geduld sind, damit Pflanzen kräftig und gesund wachsen können.

Auch das neue Fußballtor wird von den Kindern gerne genutzt. Mit viel Freude werden Bälle gerollt, geworfen oder geschossen. Dabei sind die Kinder mit Begeisterung in Bewegung und sammeln spielerisch erste Bewegungserfahrungen.

Die Aufschüttung unseres Hügels hat den Garten ebenso ein Stück verändert. Gemeinsam mit der neu errichteten Rutsche ist ein Bereich zum Klettern und Rutschen entstanden. Mit viel Schwung geht es nun den Hügel auch wieder hinunter. Eine weitere Neuerung ist die Erweiterung unserer Sandkiste. Durch die weiteren Unterlageplatten rund um die Sandkiste ist es nun möglich, auch außerhalb der Sandkiste Burgen zu bauen und in der Matschküche zu spielen.

So entwickelt sich unser Garten nach und nach zu einem liebevoll gestalteten Platz, an dem die Kinder viele schöne Stunden verbringen können.



SÖDIB
Rund um Haus, Garten, Kleidung

Sozial-Ökonomische Dienstnehmer-Betreuung:

Ein Gewinn für KundInnen und
Job-WiedereinsteigerInnen.
Kolonieweg 228, 8273 Ebersdorf

soedib.at T: +43 3333 4113

Mit finanzieller Unterstützung des



Freizeitbetreuung Auffen

Unsere Freizeitbetreuung, welche sich in der Volksschule Auffen befindet, ist mit 21 Kindern sehr gut besucht. Was bieten wir an? Gemeinsames Mittagessen, Aufgaben machen, spielen, basteln, malen, backen, mit Freunden zusammen sein und vieles mehr. Auch dieses Jahr findet wieder eine Betreuung im Sommer statt. Wir dürfen uns über eine rege Anmeldung freuen. Die Sommerbetreuung dauert insgesamt 4 Wochen und findet vom 13. Juli bis 7. August statt. In diesen Wochen haben wir von Montag bis Freitag von 7.00 bis 15.00 Uhr für sie geöffnet. Die Kinder dürfen sich auf zahlreiche Aktivitäten wie einen Ausflug zu den Alpakas der Fam. Radl, eine Kräuterwanderung mit Christine Schweighofer, Stock-schießen beim Vereinshaus

Großhart, baden, spielen, picknicken, Waldspaziergänge und vieles mehr, freuen.

Unsere derzeitigen Öffnungszeiten sind von Montag bis Donnerstag von 11.30 bis 17.00 Uhr. Sie erreichen mich täglich von 11.30 bis 17.00 Uhr unter der Telefonnummer 0664/ 849202257.

Liebe Grüße Cornelia Reichl



EINER FÜR ALLES – SEIT 1930

HINTER GUTER TECHNIK STEHEN GUTE MENSCHEN.

Unser Team arbeitet täglich daran, dass Menschen sich auf ihre Gebäudetechnik verlassen können – zuverlässig, sauber, professionell und immer zu 100 %.

Wir sind überzeugt, dass die besten Lösungen dort entstehen, wo Erfahrung, Qualität und Teamgeist zusammenkommen.

Darauf bauen wir bei der Zach Gebäudetechnik – jeden Tag.



Jetzt Teil
unseres Teams
werden:
**Installateur:in
gesucht!**

HEIZUNG | KLIMA | WASSER | ELEKTRO | SICHERHEIT

8224 Kaindorf 14 | www.zachgmbh.at
03334 2205 | kaindorf@zachgmbh.at

Volksschule Auffen

Besuch beim Imker



Die Schülerinnen und Schüler der 1. und 2. Schulstufe besuchten die Bienenstöcke der Imkerei Janisch. Die Kinder erhielten spannende Einblicke in das Leben der Bienen und die Arbeit eines Imkers. Besonders beeindruckend war, dass die Kinder

die Bienen aus nächster Nähe beobachten konnten. Sogar die Bienenkönigin durfte bestaunt werden! Zum Abschluss konnten alle den köstlichen Honig verkosten und erfuhren, wie wichtig Bienen für unsere Natur sind.

Besondere Turnstunden mit Gabriel Winkler



Toll finden die Kinder das Turnen mit Gabriel Winkler. Mit viel Begeisterung, abwechslungsreichen Spielen

und spannenden Bewegungsaufgaben schafft er es, die Kinder für Sport und Bewegung zu motivieren.

Graztag der 3. und 4. Schulstufe



Die Schülerinnen und Schüler der 3. und 4. Schulstufe verbrachten einen abwechslungsreichen Tag in Graz. Gemeinsam wurden verschiedene Sehenswürdigkeiten und

Plätze, wie die Altstadt, den Uhrturm, den Glockenturm und das Landeszeughaus, erkundet und spannende Eindrücke von der Landeshauptstadt gesammelt.

Wir stellen Zirben-Hustensaft her



Im Rahmen eines Workshops beschäftigten sich die Kinder mit der Zirbe und ihren besonderen Eigenschaften. Gemeinsam wurde aus Zirbenwipferln ein natürlicher Hustensaft angesetzt. Dabei lernten die Schülerinnen und Schüler die einzelnen

Arbeitsschritte kennen und erfuhren den Wertes über die traditionelle Verwendung der Zirbe. Mit großer Begeisterung halfen die Kinder beim Vorbereiten der Zutaten und konnten ihren selbst angesetzten Zirben-Hustensaft mit nach Hause nehmen.

Volksschule Kaindorf

Begegnungen zwischen Jung und Alt



Im Rahmen des Religionsunterrichts besuchen die vierten Klassen der Volksschule Kaindorf regelmäßig das Pflegekompetenzzentrum. Dabei steht vor allem das Miteinander der Generationen im Mittelpunkt.

Die Kinder verbringen gemeinsam Zeit mit den Bewohnerinnen und Bewohnern. Es wird gespielt, spaziert, gesungen und viel miteinander gesprochen. Die Begegnungen sorgen auf beiden Seiten für große Freude und zeigen, wie wertvoll der Austausch zwischen Jung und Alt sein kann.

Durch die gemeinsamen Aktivitäten können die Kinder wichtige Erfahrungen sammeln. Empathie, Toleranz und gegenseitiger Respekt werden auf besondere Weise erlebbar. Gleichzeitig lernen die Schülerinnen und Schüler von den Lebenserfahrungen der älteren Menschen, während die Bewohnerinnen und Bewohner die Offenheit und Fröhlichkeit der Kinder genießen.

Die Besuche sind für alle Beteiligten eine bereichernde Erfahrung.



Vorhang auf für die jungen Zirkusstars

Anfang Mai hieß es für die Kinder der Volksschule Kaindorf: Manege frei! Der Elternverein organisierte gemeinsam mit dem Zirkus MoonCat ein spannendes Zirkusprojekt.

Eine Woche lang übten die Kinder verschiedene Disziplinen wie Seiltanz, Trapezkunst, Zauberei, Jonglage, Clownerie, Fakirkunst und

Akrobatik. Mit viel Freude bereiteten sie sich auf ihren großen Auftritt vor.

Den Abschluss bildeten zwei Aufführungen im großen Zirkuszelt, bei denen die Kinder ihr Können vor Publikum präsentieren konnten. Die großartige Show begeisterte alle Besucher und sorgte für viel Applaus.



27 JAHRE

SUNFLOWER PARTY

JEDEN DONNERSTAG

ab 20 Uhr - Eintritt frei - Lagerfeuer - Livemusik - Tanzfläche

**9.
Juli**

Traditioneller Puntigamer Bieranstich
mit den

**NACHT
FALKEN**

AUSTRIA TOP COVER

**6.
Aug.**

die Partyband aus Hartl

Fegefeuer

Live und Partyband

**16.
Juli**

Bigband-Schlagerparty:

**pepi Heugler
Band**
die Schlagerparty Bigband

**13.
Aug.**

Party-Stimmung mit

Steirerzeit

**23.
Juli**

EDELGROOVE

**20.
Aug.**

Echt Stark

**30.
Juli**

mit Hannes Schirrhofer am Mikrofon

nopproub
Session Band

**27.
Aug.**

**BAND
GIGANTEN**

und der erste STURM der Saison

**3.
Sept**

surprise
Partyband

MitarbeiterInnen gesucht für
Reigungsteam für Festplatzreinigung
Infos unter:
Herbert Mayerhofer, 0664 14 20 616

Volksschule Hofkirchen

Traditionelle Osterwerkstatt



Gelebtes Osterbrauchtum in der Volksschule Hofkirchen

Am Freitag vor den Osterferien durften die Kinder das regionale Osterbrauchtum an Stationen wie Palmbesenbinden, Osterkerzen verzieren, Blumenstecker gestalten, Ostersackerl in Hasenform basteln, Osterhasen backen und Eier färben, erleben. Dabei wurden Traditionen und Brauchtum lebendig und mit

allen Sinnen erlebt. Ein herzliches Dankeschön gilt den engagierten Eltern, die das Lehrerinnenteam besonders beim Palmbesenbinden so tatkräftig unterstützt haben. Der Osterhase ist auch im Kindergarten vorbeigehoppelt und hat für die Schüler*innen der Volksschule kleine Osternester versteckt.

Der Schulchor begeisterte beim traditionellen Maisingen in St. Stefan



Der Schulchor der VS Hofkirchen mit Chorleiterin Carina Forster

Mit viel Freude, gesanglichem Können und großem Engagement gestaltete der Schulchor der Volksschule Hofkirchen das traditionelle Maisingen in St. Stefan mit. Zahlreiche Besucherinnen und Besucher waren gekommen, um den

Klängen der Sänger:innen zu lauschen. Unter der Leitung von Carina Forster präsentierte der Schulchor eine Auswahl traditioneller Frühlings- und Volkslieder, die perfekt zur Atmosphäre des beliebten Maisingens passten.

Aktion „Saubere Steiermark“

Auch heuer beteiligten sich die Kinder der Volksschule Hofkirchen wieder mit großem Einsatz an der Aktion „Saubere Steiermark“. Ausgerüstet mit Handschuhen und Müllzangen machten sich die Schüler:innen auf den Weg, um Straßenränder sowie Wege von achtlos weggeworfenem Müll und Unrat zu befreien. Besonders erfreulich war dabei, dass heuer nur wenig Müll gefunden wurde. Das zeigt, dass viele Menschen bereits bewusster handeln und sorgsamer mit ihrer Umwelt umgehen.



Die fleißigen Müllbefreier rund um die Volksschule

Auf Besuch in der Landeshauptstadt Graz

Im Mai besuchte die 4. Stufe der VS Hofkirchen die Landeshauptstadt Graz. Gleich in der Früh starteten die umweltbewussten Kinder mit dem Linienbus von Kaindorf nach Graz. Am Programm standen zahlreiche Punkte, wie die Besichtigung der Murinsel, ein Blick auf das Kunsthaus, eine Fahrt mit dem Schlossberglift auf den

Schlossberg mit einer ausgiebigen Besichtigung, die Schlossbergrutsche, das Landeszeughaus, die Burg, der Dom, das Mausoleum und der Glockenspielplatz. Ein wenig erschöpft von den vielen Erlebnissen, ging es dann am späten Nachmittag wieder mit dem Bus Richtung Heimat zurück.



Die Kinder der 4. Klasse besuchten das Zeughaus

MINT-Gütesiegel: Auszeichnung für besonderes Engagement in Mathematik, Informatik, Naturwissenschaften und Technik

Im Mai wurde der Schule das begehrte MINT-Gütesiegel verliehen. Mit dieser österreichweiten Auszeichnung werden Bildungseinrichtungen geehrt, die sich in besonderer Weise für die Förderung von Mathematik,

Informatik, Naturwissenschaften und Technik (MINT) einsetzen. Die Verleihung des Gütesiegels ist das Ergebnis jahrelanger engagierter Arbeit des gesamten Schulteams.



Die Volksschule Hofkirchen mit dem wohlverdienten MINT-Gütesiegel

Ein Besuch in der MS Kaindorf

Die Drittklässler verbrachten einen spannenden Vormittag beim Schnuppern in der MS Kaindorf. Nach der herzlichen Begrüßung gab es zahlreiche Aktivitäten, wie Weitsprung, Sprint, Liegestütze und das „Moorhuhnspiel“.

Den Freidag lernten die Schüler mit der 1. Klasse der MS kennen und im Physiksaal gab es interessante Versuche. Zum Schluss wurde im Musikraum musiziert und auch der Pausenplatz wurde ausgiebig bespielt.



Die Kinder der 3. Klasse in der MS Kaindorf

Musik erleben im Kindergarten Auffen



Musik ist ein wichtiger Bestandteil unserer pädagogischen Arbeit im Kindergarten. Singen und Musizieren haben täglich ihren festen Platz – sei es im Morgenkreis, bei verschiedenen Tagesritualen oder auch im freien

Spiel. Mit großer Freude erforschen die Kinder unterschiedliche Klänge, Rhythmen und Instrumente.

Um den Kindern einen noch vielfältigeren Einblick in die Welt der Musikinstrumente zu ermöglichen, luden wir Eltern

ein, ihre Instrumente mitzubringen und vorzustellen. Mit großem Interesse lernten die Kinder dabei neue Instrumente kennen und erfuhren Spannendes über deren Klang und Spielweise.

Gemeinsam wurde musiziert, gesungen und ausprobiert. Besonders stolz waren die Kinder, als sie selbst die Gelegenheit bekamen, auf den mitgebrachten Instrumenten erste Töne erklingen zu lassen.

Kindergarten Kaindorf

Spielen einmal anders – Kindergarten schafft neue Frei- und Spielräume

Im Kindergarten Kaindorf hieß es in den vergangenen Wochen: „Unser Spielzeug darf auf Urlaub fahren!“ Im Rahmen des achtwöchigen Projekts „Spielen einmal anders“ wurde der gewohnte Kindergartenalltag bewusst verändert. Klassisches Spielzeug rückte in den Hintergrund, während den Kindern vielfältige Alltags- und Naturmaterialien zur Verfügung gestellt wurden, die viel Raum für eigene Ideen, Kreativität und Gestaltung boten.

Ohne vorgefertigte Spielsachen entstanden täglich neue Spielwelten: Aus Kartons wurden Häuser, Fahrzeuge oder Höhlen, Tücher verwandelten sich in Dächer, Umhänge oder Landschaften,



und aus einfachen Dosen und Rollen entwickelten sich fantasievolle Bauwerke oder Klanginstrumente.

Ziel des Projekts war nicht nur die Fantasie und Kreativität zu fördern, sondern auch soziale Kompetenzen wie gemeinsames Planen, Absprechen, Rücksichtnehmen und Konflikte lösen zu stärken.

Begleitet wurde das Projekt von **VIVID – Fachstelle für Suchtprävention**. Im



Mittelpunkt stand die Erfahrung, dass Kinder keine Fülle an fertigem Spielzeug benötigen, um intensiv, ausdauernd und fantasievoll zu spielen. Das Projekt „Spielen einmal anders“ machte deutlich, wie wichtig Freiräume im kindlichen Spiel sind. Die Kinder

erlebten, dass aus scheinbar einfachen Dingen Großes entstehen kann – wenn man ihnen Zeit, Raum und Vertrauen schenkt. So wurde der Kindergarten für acht Wochen zu einem Ort voller Ideen, Kreativität und gemeinsamer Abenteuer.

Teamausflug des Kindergartens Kaindorf – Gemeinschaft, Rätselspaß und Genuss

Einen abwechslungsreichen und gelungenen Teamausflug erlebte kürzlich das Team des Kindergartens Kaindorf. Im Mittelpunkt standen dabei das gemeinsame Miteinander, spannende Herausforderungen und gesellige Stunden.

Der Tag begann mit einem gemütlichen Frühstücksbrunch, bei dem sich die Mitarbeiterinnen und Mitarbeiter in entspannter Atmosphäre auf das gemeinsame Programm einstimmen konnten. Bei Kaffee, regionalen Köstlichkeiten und anregenden Gesprächen wurde der Grundstein für einen gelungenen Teamtag gelegt.

Anschließend wurden vier Teams gebildet, die sich auf die Spuren eines geheimnisvollen Kriminalfalls begaben. Mit detektivischem Spürsinn, Kreativität und Teamgeist mussten verschiedene Hinweise gesammelt, Rätsel gelöst und Zusammenhänge erkannt

werden, um den Fall aufzuklären. Dabei waren nicht nur logisches Denken, sondern auch gute Zusammenarbeit und Kommunikation gefragt. Die abwechslungsreiche Aufgabe sorgte für viel Begeisterung, zahlreiche Aha-Momente und so manchen Schmunzler.

Nach der erfolgreichen Ermittlungsarbeit stand Bewegung in der Natur auf dem Programm. Die entspannte Wanderung Richtung Buschenschank bot Gelegenheit für weitere Gespräche und gemeinsam ließen wir den Tag gemütlich ausklingen.

Der Ausflug zeigte einmal mehr, wie wichtig gemeinsame Erlebnisse für ein gutes Miteinander sind – und dass Teamgeist, Spaß und Zusammenhalt die besten Voraussetzungen für die tägliche Arbeit mit den Kindern schaffen.



23. HARTLER

UMILUAN

AB 12.00 UHR - GEMEINDEZENTRUM HARTL - EINTRITT FREI

FUSSBALLTURNIER
IM LEGENDÄREN KISTENSTADION

KINDERBETREUUNG & HÜPFBURG
AB 14 UHR FÜR UNSEREN KLEINEN GÄSTE

LIVE BAND AB 21 UHR



WEINKOST | DISCO AREA | WM PUBLIC VIEWING
04:00 UHR | WM: AUT  : ALG 

SAMSTAG

27. JUNI

JVP HARTL

Mittelschule Großsteinbach

Stockerplatz beim RoboCupJunior für die MS Großsteinbach

Zum dritten Mal in Folge hat die Robotikgruppe der Mittelschule Großsteinbach einen Pokal vom RoboCupJunior Austrian Open mit nach Hause gebracht. Dieses Jahr fand der Wettbewerb an der Universität Innsbruck statt. Das vierköpfige Team hat in der Kategorie OnStage Entry, welche sich an Kinder im Alter zwischen 10 und 14 Jahren richtet, den 3. Platz abgeräumt. Es geht dabei darum, einen Bühnenauftritt zu planen, bei dem mit Robotern eine Geschichte erzählt wird. Das Thema, für das sich das Team dieses Jahr entschieden hatte, war „Freibad“. Sieben verschiedene Roboter haben die Schüler:innen seit Schuljahresbeginn konzipiert, geplant, gebaut, programmiert, getestet und schlussendlich in Innsbruck auf der Bühne präsentiert. Die Mittelschule Großsteinbach



bedankt sich ganz herzlich bei ihren Sponsoren ARIAN GmbH, A. Schweighofer GmbH, Autohaus Prem GmbH Gleisdorf - Kroisbach, Bienen Janisch und Raiffeisenbank Ilz-Großsteinbach-Riegersburg. Ohne ihre finanzielle Unterstützung wäre die Reise nach Innsbruck und die Teilnahme am RoboCupJunior nicht möglich gewesen!

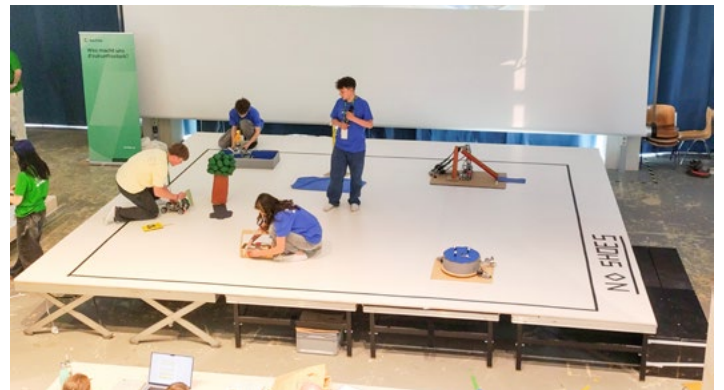

Spendensammlung für die Steirische Krebshilfe

Im Rahmen der Spendensammelaktion engagierten sich unsere vier Klassen für die Steirische Krebshilfe und erzielten dabei ein beeindruckendes Ergebnis. Insgesamt konnte eine Summe von

rund 3.300 Euro gesammelt werden. Besonders hervorzuheben ist der Einsatz von Romana, Leonie K., Melina, Leon und Leonie N., die die höchsten Spendensummen erreichten.



Sommersportwoche am Klopeiner See



Die 1. und 2. Klasse verbrachten von 8. bis 12. Juni gemeinsam eine erlebnisreiche Sommersportwoche am Klopeiner See. Auf dem Programm standen die Sportarten Tennis, Stand-up-Paddling und Volleyball. Leider zeigte sich das Wetter nicht immer von seiner besten Seite. Die gute Stimmung ließen sich die

Kinder dadurch jedoch nicht verderben. Trotz des wechselhaften Wetters nutzten viele jede Gelegenheit für einen Sprung in den Klopeiner See. Die gemeinsamen Tage am Klopeiner See mit vielen sportlichen Aktivitäten, Spaß und schönen Erlebnissen werden uns noch lange in guter Erinnerung bleiben.

Mittelschule Kaindorf

Eine Woche in unserer Bundeshauptstadt



Vom 20. bis 24. April verbrachten die beiden vierten Klassen ein paar aufregende Tage in unserer Bundeshauptstadt Wien. Wo tagsüber das Parlament, die UNO-City, das Technische Museum und der Flughafen erkundet wurden, wurde abends der Prater unsicher gemacht! Bei einem Musical erkundeten sie die kulturelle Seite der Stadt und mit der Tour quer über den Flughafen Wien-Schwechat ließen sie die Woche ausklingen.

Drei Orte, viele Eindrücke

Spannende Tage erlebten die Klassen 4a und 4b bei ihrer Exkursion nach Nieder- und Oberösterreich. Auf dem abwechslungsreichen

Programm standen unter anderem das Stift Melk, die Gedenkstätte Mauthausen, die Stadt Linz sowie die Voestalpine.



Smarte Kids – starke Leistungen

Die Mittelschule Kaindorf durfte sich über zahlreiche Erfolge freuen: Neben Auszeichnungen beim Raiffeisen-Jugendwettbewerb und beim „Känguru der Mathematik“ erreichte Nico aus der 4a den hervorragenden

8. Platz steiermarkweit. Vanessa Planetz gewann bei der Mathe-Olympiade eine Bronze-Medaille, und sechs Schüler:innen der vierten Klassen bestanden erfolgreich die ICDL-Zertifizierung. Herzlichen Glückwunsch!



Auf Entdeckungstour durch die Arbeitswelt

Im Rahmen des FREI DAY nahmen die Schüler:innen der Mittelschule Kaindorf an einem BBO-Aktionstag zur Berufs- und Bildungsorientierung teil. Bei Besuchen regionaler Betriebe erhielten sie spannende Einblicke in verschiedene Berufsfelder und sammelten wertvolle Erfahrungen für ihre berufliche Zukunft. Wir danken unseren regionalen Betrieben für die spannenden Einblicke in ihre Berufswelt.



Freiwillige Feuerwehr Obertiefenbach

Grundausbildung – Absolventen der FF Obertiefenbach

Am 16.5.2026 fand der Abschluss der diesjährigen Grundausbildung 1 des Abschnittes 2 in St. Johann bei Herberstein statt und die Teilnehmer mussten in einem theoretischen sowie einem praktischen Teil (Löschangriff und Technischer Einsatz) ihr erlerntes Können aus den verschiedenen Vorbereitungskursen und Übungen vor einer Prüfungskommission des Bereichsfeuerwehrverbandes Hartberg unter Beweis stellen. Aus unserer Feuerwehr

nahmen Jonas Strahlhofer und Julian Hierzer an diesen Ausbildungen bzw. Prüfungen teil und absolvierten diese erfolgreich. Wir gratulieren Jonas und Julian recht herzlich zu ihren Leistungen und wünschen ihnen alles Gute auf dem weiteren Weg bei unserer Feuerwehr.



Branddienstleistungsprüfung in Bronze

Nach mehreren Wochen intensiver Vorbereitung stellten sich neun Kameradinnen und Kameraden der Freiwilligen Feuerwehr Obertiefenbach am 22. Mai 2026 der Branddienstleistungsprüfung in der Stufe Bronze. Alle Teilnehmer konnten sowohl den theoretischen Teil – bestehend aus Gerätekunde und einem Fragenkatalog – als auch die praktischen Prüfungsabschnitte erfolgreich absolvieren. Im praktischen Teil mussten die Gruppen verschiedene Einsatzszenarien

innerhalb der vorgegebenen Sollzeiten bewältigen. Die intensive Vorbereitung zeigte Wirkung: Sämtliche Aufgaben wurden präzise abgearbeitet. Als Ehrengäste konnten LFR Thomas Gruber, BR Johann Hierzer sowie Bürgermeister Thomas Pußwald begrüßt werden. Sie gratulierten den Teilnehmerinnen und Teilnehmern zu den hervorragenden Leistungen und würdigten den hohen Ausbildungsstand der Feuerwehr Obertiefenbach.



Weiters einige Einsätze bis Mai:



Kesselexplosion in Vockenberg



Verkehrsunfall mit brennendem Fahrzeug Untertiefenbach



Florianiemesse mit Anhängersegnung



CITIES downloaden,
registrieren &
mit uns verbinden!



Hartbergerland-Gewinnspiel: Einkaufen, scannen, gewinnen.

Regionales Einkaufen lohnt sich – wer bei Betrieben im Hartbergerland einkauft, unterstützt nicht nur die heimische Wirtschaft, sondern kann von 01.06. bis 31.07.2026 seine Rechnungen auf der Plattform CITIES scannen und gewinnen.

Wer gerne regional einkauft, wird jetzt zusätzlich belohnt. Im Rahmen des aktuellen Hartbergerland-Gewinnspiels können Kundinnen und Kunden mit ihren Einkäufen bei CITIES-Betrieben in Hartberg, St. Johann in der Haide, Rohr bei Hartberg, Buch-St. Magdalena, Greinbach, Grafendorf, Kaindorf, Hartl bei Kaindorf und Ebersdorf tolle Preise gewinnen. Das Gewinnspiel richtet sich an alle, die bewusst lokale Betriebe unterstützen und dabei nicht auf zusätzliche Vorteile verzichten möchten.



So funktioniert die Teilnahme

Die Teilnahme am Gewinnspiel ist simpel: Nach einem Einkauf bei CITIES-Betrieb in einer der angeführten Gemeinden die Rechnung ganz einfach über CITIES einscannen. Hierzu CITIES kostenlos im App Store herunterladen, die Bonuswelt öffnen und rechts oben auf „Scannen“ klicken. Schon kann man den QR-Code der Rechnung einscannen.

Mehr scannen, höhere Gewinnchance

Für jeweils 10 € Einkaufswert gibt es ein Los.

Das bedeutet: Je höher der Rechnungsbetrag, desto mehr Lose wandern in den Lostopf. Jede gescannte Rechnung erhöht somit direkt die Gewinnchance. Die gesammelten Lose nehmen automatisch an der Verlosung teil – eine zusätzliche Anmeldung ist nicht notwendig.

Diese Preise gibt es zu gewinnen:

- 2 VIP-Tickets für ein Spiel des TSV Hartberg
- 1 Wintersaisonkarte 2026 für das Hallenbad HERZ in Hartberg
- 2 Saisonkarten 2027 für die Greini Freizeitwelt
- 1 Familiensaisonkarte 2027 für die Greini Freizeitwelt
- 200 € Einkaufsgutscheine der Einkaufsstadt Hartberg
- 250 € Gutschein der Fahrschule Easy-Drivers
- 1 Feuerschale von OBI
- 2 Karten für das Konzert Piano & Sand - Anna Vidyaykina & Sabina Hasanova
- 2 Karten für das Konzert GRATZER & BITTMANN mit dem Programm „Lacrimosa“

Fragen zur Teilnahme?

Bei Fragen zur Teilnahme, steht der CITIES-Support jederzeit telefonisch unter **+43 316 90 90 30** oder schriftlich via **support@citiesapps.com** zur Seite.

Jetzt mitmachen & profitieren

Das CITIES-Gewinnspiel zeigt, wie einfach es sein kann, regionales Einkaufen mit attraktiven Vorteilen zu verbinden. Rechnungen scannen, Lose sammeln und mit etwas Glück gewinnen – so macht Einkaufen gleich doppelt Freude und ist ein echter Mehrwert für Bürger:innen und die lokalen Betriebe.

SPONSORED BY



Freiwillige Feuerwehr Kaindorf

Florianimesse der Feuerwehr Kaindorf

Die Florianimesse wurde Feuer in der Engelskapelle in Hartl mit Pfarrer Hans Wallner und der Gruppe Triophonie gefeiert. HBI Johannes Kellner konnte dabei Landtagsabgeordnete Theresia Heil, den Sicherheitsreferenten der BH Hartberg/Fürstfeld Mag. Klaus Ebner, die Bgm. Thomas Teubl und Thomas Pußwald mit ihren Gemeindevorständen, Bgm. a. D. Hermann Grassl sowie 50 Frauen und Männer der

Feuerwehr mit ihren Familien begrüßen. Nach dem Gottesdienst wurden im Totengedenken an die Verstorbenen der letzten 152 Jahre gedacht. Im Anschluss wurden verdiente Kameraden mit der Katastrophenhilfe-Medaille in Bronze und Silber sowie für 40 Jahre Feuerwehrdienst ausgezeichnet. Die Marktmusik Kaindorf umrahmte die Verleihungsfeier und spielte bei der Agape mit der Bevölkerung flotte Klänge.



Die Ehrengäste zeichneten 25 verdiente Kameraden vor der angetretenen Mannschaft aus

Jugendbewerb in Großhart



Diese acht Jugendlichen traten in Großhart erstmals bei einem Wettbewerb an und zeigten gute Leistungen



Pfarrer Hans Wallner feierte festlich die Florianimesse in der vollen Engelskapelle



Ihr Malermeister
Markus Maierhofer

8272 Sebersdorf
Auffen 48

Tel. 03333/2432
Mobil: 0664/53 68 251



Dipl.-Ing. **JOACHIM SCHWARZGRUBER**

0664 / 968 968 6
www.vermessung-hartberg.at

VERMESSUNG
Grenzkataster, Bauvermessung, Lagepläne

Einsatzbilder



Brand auf einer Kompostanlage in Kopfing und Retten eines strangulierten Katers ebenfalls in Kopfing



Retten einer verletzten Person aus versperrtem Hotelzimmer und erster Unwettereinsatz L 412 in Kaindorf

**PLANUNGS
BÜRO pichler
BAUMEISTER**

A-8232 Grafendorf ■ Gewerbepark 195
Telefon 03338/4320 ■ Fax 03338/4320-55
office@pichler-planung.at ■ www.pichler-planung.at

Planung von privaten Bauvorhaben
öffentliche Bauvorhaben
Die Spezialisten für Stallbauten jeglicher Art
Energieausweise

Alle Gebäude im Gewerbepark Hartl wurden vom Planungsbüro Pichler geplant!

Musikverein Großsteinbach

Das Frühjahr war beim Musikverein Großsteinbach vor allem von intensiver Probenarbeit geprägt, denn auch diesen April luden die Musikerinnen und Musiker des Musikvereins Großsteinbach zum traditionellen Frühlingskonzert ein. An zwei Tagen präsentierte der Verein unter der musikalischen Leitung von Stefan Kröll und seinem Stellvertreter Stefan Haider Musik quer durch alle Genres – vom Walzer bis zu „Mamma Mia“ von ABBA war für jeden Geschmack etwas dabei. Ein besonderes Highlight war das Konzert für die Musikerinnen des Vereins – sie durften ihre neuen Vereinsdirndl zum ersten Mal präsentieren. Eine große Ehre kam Markus Potzinger und Karl Mayer zu, ihnen wurde das Ehrenzeichen in Gold für 40-jährige Mitgliedschaft überreicht. Außerdem wurde Kapellmeister Stefan Kröll das Verdienstkreuz in Bronze für verdienstvolle Tätigkeit in der steirischen Blasmusik verliehen. Die im September gegründete „Musijugend“, geleitet von Hannah Potzinger, hatte am zweiten Konzerttag ihren ersten Auftritt vor großem Publikum. Zusammen mit der Jugend des Musikvereins präsentierten die Musikschülerinnen und Musikschüler eine Polka sowie die



Filmmusik aus „How to train your dragon“. Nach dem Konzerttrubel hatten die Musikerinnen und Musiker aber keine lange Verschnaufpause. Anfang Mai gestalteten sie die Messe und den anschließenden Floriani-Frühschoppen der FF Kroisbach und eröffneten somit offiziell die Frühschoppen-Saison. Auch die Erstkommunion sowie die Fronleichnamsprozession wurde vom Musikverein traditionell begleitet. Eine lang ersehnte Ausrückung war Ende Mai das Bezirksmusikfest der Marktmusikkapelle Bad Waltersdorf, wo nach dem gemeinsamen Einmarsch ein kurzes Tischkonzert präsentiert wurde, bevor man mit den vielen anderen Gastkapellen den Abend ausklingen ließ.

Das Jugendteam organisierte weiters einen Percussionworkshop, an dem die Musikschülerinnen und Musikschüler zusammen mit ihren Eltern teilnehmen konnten. Zusammen wurde zu verschiedenen Rhythmen getrommelt und das Taktgefühl von jedem Einzelnen auf die Probe gestellt. Zum Abschluss gab es dann noch eine Bodypercussion-Einlage

zum Radetzky marsch. Außerdem landete der Musikstorch dieses Frühjahr gleich zweimal. Klarinetistin Petra und ihr Stefan brachten ihren bereits dritten Sohn Paul auf die Welt. Auch bei Kapellmeister Stefan und seiner Kathi war es so weit – sie durften die Geburt ihrer Hermine Stefanie feiern. Alles Gute und viel Gesundheit an die frischgebackenen Eltern!



Einladung zum

12. Familienwandertag und Frühschoppen des Wanderclub Hartl



**Sonntag,
6. September**

Ab 8:00 Uhr Start des Wandertages
beim Gemeindehaus Hartl

Ab 11:00 Uhr Frühschoppen
im Gemeindezentrum

Hupburg
und
Kinderanimation!



Wir laden auch alle Nicht-Wanderer zu unserem Frühschoppen im
Gemeindezentrum Hartl ein. Für Speis und Trank ist gesorgt!

Da es kein Schlechtwetter gibt, findet die Veranstaltung bei jeder Witterung statt.

Der Wanderclub Hartl freut sich auf Euer Kommen!

Bei der Marktmusikkapelle Kaindorf jagt eine Veranstaltung die Nächste!

Unser Frühjahrskonzert unter dem Motto „Colours of Music“ wurde an zwei Tagen im April gespielt. Die beiden Highlights wollen wir nochmal kurz erwähnen! Unsere Andrea Käfer hat das Stück „Für mich soll's rote Rosen regnen“ wunderschön gesanglich begleitet. Zudem gab es dabei auch das erste Mal seit längerem wieder ein E-Gitarren-Solo von Günter Gutmann. Als zweites Highlight traten am zweiten Konzerttag ein Kinderchor sowie das Mini Orchester Kaindorf-Ebersdorf auf, welche unsere Musiker unterstützten. Kaum ist die Konzertprobenphase erledigt, gibt es auch schon wieder erste Proben für



Beste Stimmung beim Musifest in Tiefenbach



Frühjahrskonzert unter dem Motto „Colours of Music“

Frühschoppen, Musikertreffen und Co. Dazu gehören auch die Marschierproben, welche heuer erstmals von unserem neuen Stabführer Florian Goger angeleitet wurden.

Eine ganz besondere Veranstaltung war das Musifest in der Erzherzog-Johann-Halle in Obertiefenbach Anfang Juni. Fünf Freundschaftskapellen waren hier zu Gast, marschierten am Fußballplatz vor der Halle auf und spielten gemeinsam ein paar Stücke beim feierlichen Festakt. Für 28 Jugendliche begann das ganze Spektakel sogar schon am Vormittag. Die Jungmusiker der

Freundschaftskapellen sowie unsere eigenen, trafen sich im Kaindorfer Probesaal und studierten unter Kapellmeisterin Susanne Stachl-Nistelberger in nur wenigen Stunden ein modernes Konzertprogramm ein. Nach den Proben und einer Musikkralle, organisiert von Melanie Baumgartner, wurden diese Stücke in der Tiefenbachhalle vor Publikum aufgeführt. Die tolle Leistung wurde von reichlich Applaus begleitet! Im Anschluss spielten alle Gastkapellen kurze Gästekonzerte und wurden von „Musi on Fire“ abgelöst. Mit reichlich Tanzmusik und



Tanzmusik mit Musi on Fire

guter Laune ließen die Musiker und Gäste die Veranstaltung bis in die frühen Morgenstunden ausklingen!

Regional einkaufen. Mobil genießen.



Erntefrisches Gemüse
von Fam. Radl & Fam. Singer

Feldgurken • Zucchini
Erdbeeren • Äpfel • Kirschen

rodler



129,90

Einhell Akku-Kühlbox
TE-COL 18/27 LI-SOLO

• Akku- & Netzbetrieb
• Für Einkauf und Ausflug

Marktmusikkapelle Bad Waltersdorf

6. Steirischer Panther

Am 30. April 2026 wurden uns bereits zum sechsten Mal der Steirische Panther sowie zum fünften Mal die Robert-Stolz-Medaille verliehen. Die feierliche Auszeichnung fand in der Aula der Alten Universität Graz statt und wurde vom Landeshauptmann persönlich überreicht. Besonders freuen wir uns, dass wir die Veranstaltung diesmal auch musikalisch mitgestalten durften: Unser Klarinettenquartett sorgte für eine festliche Umrahmung und verlieh dem Anlass eine ganz besondere Note. Ein herzliches Dankeschön gilt allen Musikerinnen und Musikern, unserem Kapellmeister und unserer Kapellmeisterstellvertreterin, die mit ihrem Engagement und ihrer Leidenschaft maßgeblich zu diesem Erfolg beigetragen haben. Wir sind unglaublich stolz auf diese Ehrung!



175 Jahre Musiktradition – Jubiläumsfest in Bad Waltersdorf



Vom 29. bis 31. Mai 2026 feierte die Marktmusikkapelle Bad Waltersdorf ihr 175-jähriges Bestehen mit einem großen Dorffest und Bezirks-Musikfest. Drei Tage lang standen Musik, Gemeinschaft und Tradition im Mittelpunkt. Der Freitag begann mit dem feierlichen Einmarsch der Gastkapellen und stimmungsvollen Gästekonzerten. Am Abend begeisterten „Die 12

Mährischen – Vlado Kumpan und seine Musikanten“ das Publikum mit böhmisch-mährischer Blasmusik. Am Samstag fand nach dem Einmarsch der Gastkapellen der Festakt zum 175-jährigen Jubiläum statt. Gemeinsam mit Vertretern aus Gemeinde, Verband und Vereinswesen wurde auf die Geschichte des Vereins zurückgeblickt und allen Mitwirkenden gedankt.

Die Gästekonzerte sowie der Auftritt der Gruppe „Die Südsteirer“ sorgten anschließend für musikalische Höhepunkte und beste Stimmung. Der Festsonntag begann mit einer feierlichen Messe, musikalisch gestaltet vom Kindergarten und dem Jugendorchester. Beim Frühschoppen mit der „Jugendkapelle Fernitz-Mellach“ genossen zahlreiche Gäste Blasmusik, regionale

Spezialitäten und geselliges Beisammensein. Den Abschluss des Festwochenendes bildete die Formation „Feuer & Eis“. Das Jubiläumsfest würdigte nicht nur 175 Jahre Vereinsgeschichte, sondern setzte auch ein starkes Zeichen für die Zukunft der Blasmusik und das gelebte Miteinander in Bad Waltersdorf.

Musikschule Bad Waltersdorf

Ahoi aus der Musikschule!

Am Freitag, dem 17. April, wurde es im Thermenlandsaal richtig abenteuerlich: Beim Orchester-Workshop, initiiert von Sofija Krsteska-Klebel mit Elisabeth Kröpfl und der Celloklasse von Irene Deller sowie mit Helmut Olaf Kossegg am Klavier, tauchten unsere jungen Streicher:innen gemeinsam mit der Musikschule Pinggau in die faszinierende Welt

der Piraten, Korallenriffe und Haie ein. Mit viel Begeisterung, Teamgeist und musikalischer Kreativität entstanden klangvolle Meereshistorien, die uns alle mit auf große Fahrt genommen haben.

Ein großes Dankeschön an alle Beteiligten für diesen unvergesslichen Tag – wir freuen uns schon auf das nächste musikalische Abenteuer!



Erlebnis-Brüssel für Schülerinnen und Schüler der Musikschule Bad Waltersdorf

Vom 22. bis 27. April hatten 15 Steirerinnen und Steirer – darunter auch 10 Schülerinnen und Schüler der Musikschule Bad Waltersdorf – die besondere Gelegenheit, im Rahmen von Erasmus+ nach Brüssel zu reisen. Dort nahmen sie an einem Austauschkonzert der

Musikschule Etterbeek teil. Neben den musikalischen Erlebnissen standen auch spannende Besichtigungen auf dem Programm: das Europäische Parlament, das Steiermark-Haus sowie eine Exkursion nach Brügge. Ein herzliches Dankeschön an alle Beteiligten!





für elementare, mittlere und höhere Musikerziehung
mit Öffentlichkeitsrecht
8271 Hauptstraße 300
Tel. & Fax: 03533 / 2882
E-mail: musikschule.badwaltersdorf@tbb.at
Homepage: www.ms.bad-waltersdorf.at

EINS, ZWEI, DREI, IM SAUSESCHRITT... MUSIZIEREN ALLE KINDER MIT!

Das gemeinsame **Musizieren und Tanzen** in der Gruppe macht nicht nur **Spaß**, sondern **fördert** auch die kognitive **Entwicklung** Ihres Kindes. In der **Musikschule Bad Waltersdorf** finden Sie tolle Angebote für **jedes Alter!**

ELTERN-KIND-MUSIZIEREN
Musik **gemeinsam erleben** - ab dem **18. Lebensmonat** bis zum **3. Lebensjahr**

FRÜHKINDLICHE MUSIKALISIERUNG
Musikalität **fördern** - für Kinder ab dem **3. bis zum 4. Lebensjahr**

KREATIVER KINDERTANZ
Musik **in meinen Füßen** - für Kinder ab **4 Jahren**

MUSIKALISCHE FRÜHERZIEHUNG
Heute spiele ich! Für Kinder ab dem **4. Lebensjahr**

NÄHERE INFOS UND KONTAKT
ML Michaela Narrnhofer
0664/20 14 172
www.ms.bad-waltersdorf.at

KOSTENLOSE SCHNUPPERSTUNDE IN JEDEM KURSFACH MÖGLICH - WIR FREUEN UNS AUF DICH!







**MARKTMUSIKKAPELLE
Bad Waltersdorf**

ZVR 910952827



Sturm & Kastanien

3. OKTOBER 2026

Beginn: 15.00 Uhr

**Haus der Musik
Bad Waltersdorf**

Dämmerchoppen • Weinkost

Geburten



Leona Edlinger, März 2026,
Eltern: Elisabeth & Michael Edlinger, Untertiefenbach 97



Emil Peheim, Mai 2026,
Eltern: Viktoria & Thomas Peheim, Untertiefenbach 92

Hochzeit



Heidi Stelzer & David Höfler, Mai 2026, Hartl 12a

Goldene Hochzeiten



Erna & Werner Klampfl, April 2026, Hartl 86



Maria & Walter Bruchmann, Mai 2026, Hartl 158

Geburtstagsgratulation



Emilie Goger

Alles Gute zum 95. Geburtstag!
Großhart 2/1



Olga Fink

Alles Gute zum 90. Geburtstag!
Hartl 129



Karoline Kainer

Alles Gute zum 85. Geburtstag!
Großhart 23



Johann Pum

Alles Gute zum 85. Geburtstag!
Großhart 28/1



Elfriede Walitsch

Alles Gute zum 80. Geburtstag!
Großhart 108



Eduard Lederer

Alles Gute zum 80. Geburtstag!
Hartl 198



Franz Strahlhofer

Alles Gute zum 80. Geburtstag!
Hartl 43

Weitere Jubilare:

DI Norbert Moser

Alles Gute zum
75. Geburtstag!
Großhart 158

Johann Nöhrer

Alles Gute zum
75. Geburtstag!
Hartl 191

Walter Bruchmann

Alles Gute zum
75. Geburtstag!
Hartl 158

Erwin Kurz

Alles Gute zum
75. Geburtstag!
Hartl 199

Gottfried Höfler

Alles Gute zum
75. Geburtstag!
Obertiefenbach 132/1

Josef Haindl

Alles Gute zum
75. Geburtstag!
Untertiefenbach 52

Geburtstagehrung

Anfang Juni lud die Gemeinde Hartl alle Geburtstags- und Hochzeitsjubilare des zweiten Quartals 2026 zu einer gemeinsamen Feier in die Harter Teichschenke in Großhart ein. Im feierlichen Rahmen wurden jene Bürgerinnen

und Bürger geehrt, die einen runden oder halbrunden Geburtstag sowie ein Hochzeitsjubiläum feiern konnten.

Bürgermeister Thomas Pußwald bedankte sich bei den Jubilarinnen und Jubilaren für ihren wertvollen Beitrag zum

Gemeindeleben und für ihr Engagement in der Gemeinschaft. Diesen Glückwünschen und Dankesworten schloss sich auch Gemeindegassier Simon Kneißl an.



1. R. v. l.: Bgm. Thomas Pußwald, Franz Strahlhofer, Johann Nöhrer, Erwin Kurz, Gottfried Höfler, Elfriede Strahlhofer, Johann Pum, Elfriede Walitsch, Karoline Kainer, Theresia Koch, Herbert Kneißl, GK Simon Kneißl

2. R. v. l.: Josef Haindl, Werner und Erna Klampfl, Maria und Walter Bruchmann, Eduard Lederer, Friedrich Thaller



Hartler Marktplatz

frisch - regional - spezial

- POST -

HARTLER MARKTPLATZ

Fruturastraße 1
8224 Hartl bei Kaindorf
Tel.: +43 664 13 80 800

ÖFFNUNGSZEITEN

Montag - Freitag 8:30 - 18:30 Uhr
Samstag 8:00 - 12:00 Uhr



Amouro

Fruchtiger Wermut, hergestellt aus südsteirischem Wein, oststeirischen Holunderblüten und erlesenen Kräutern der Region.



Gestank weg

Effektiver biologischer Geruchsentferner. Beseitigt schnell und dauerhaft Geruch auf Oberflächen und in der Luft.



Entdecke im Hartler Marktplatz die Steirischen Kidneybohnen von Familie Fuchs aus Kopfung.



Von Natur aus glutenfrei die **Bio-Brot Backmischung** aus Buchweizen – Amaranth, neu im Hartler Marktplatz.